

GAMME TECFLY LUG VPI - SÉRIE PREMIUM

PASSEPORT TECHNIQUE

VANNE À PAPILLON À OREILLES TARAUDÉES CORPS FONTE DUCTILE À VÉRIN PNEUMATIQUE DOUBLE EFFET

VPI 4648-N03

APPLICATION

Les vannes à papillon VPI sont utilisées pour des opérations d'ouverture, de fermeture ou de régulation dans les circuits de transfert de fluides.

Domaine d'utilisation: adduction, traitement des eaux, pompage, irrigation, industrie.



Fluides : eau froide, eau chaude, eau faiblement chargée, rejets liquides, air comprimé, alcalins, hydroxyde de soude, etc.
«Non adapté pour emploi sur la vapeur»



CARACTERISTIQUES GENERALES

- Gamme :** du DN40 au DN300.
- Construction de type à oreilles taraudées permettant le montage par vis.
 - Étanchéité dans les deux sens de circulation de la tuyauterie.
 - Manchette souple garantissant une parfaite étanchéité.
 - Col réhaussé compatible avec le calorifugeage des conduites.
 - Papillon en fonte ductile profilé de faible épaisseur assurant un couple de manoeuvre réduit.
 - Papillon assemblé avec 2 demi-axes non éjectables, entraînement par carré.
 - Embase normalisée ISO 5211 permettant l'installation de tous types d'actionneur.

AGREMENTS ET NORMES

Conception	Conception suivant la norme NF EN 593. Conforme aux exigences de la Directive Européenne 2014/68/UE «Équipement sous pression»: module H.
Encombrement	Ecartement suivant la norme NF EN 558 série 20, ISO 5272 série 20.
Raccordement	Montage à l'aide de brides ISO PN10/16 du DN40 au DN150 et PN10 du DN200 au DN300 suivant la norme EN1092,
Essais	Essais hydrauliques réalisés selon les normes EN12266-1 et ISO 5208: -Corps : 24 bar -Siège : 17.6 bar

HOMOLOGATIONS PRODUITS

CE EAC Ex Sur demande

Tecofi France

83 rue Marcel Mérieux - 69960 Corbas
Tél. +33 (0)4 72 79 05 79 - Fax. +33 (0)4 78 90 19 19
E-mail : sales@tecofi.fr - www.tecofi.fr



GAMME TECFLY LUG VPI - SÉRIE PREMIUM

PASSEPORT TECHNIQUE

VPI 4648-N03

CONSTRUCTION ET DIMENSIONS

Constituant	Peinture
Corps (1)	Epoxy cuite au four RAL5019, épaisseur 150µm
Papillon (2)	Epoxy cuite au four RAL3013, épaisseur 150µm

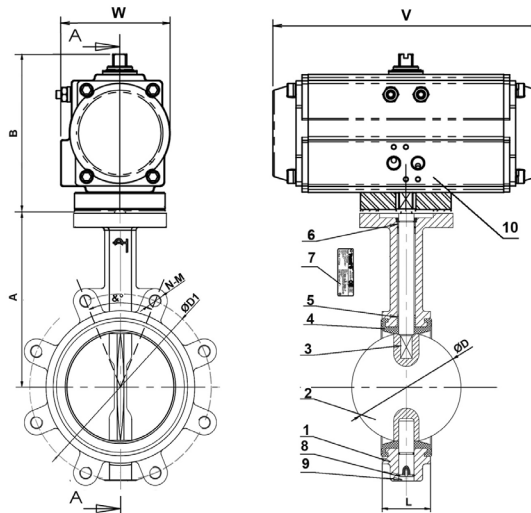

Pos.	Q-té	Description	Material	Equivalences		
				DIN	ASTM	BS
1	1	Corps	Fonte ductile EN-GJS-500-7	GGG50	A536 70-50-05	EN-JS1050
2	1	Papillon	Fonte ductile EN-GJS-500-7	GGG50	A536 70-50-05	EN-JS1050
3	2	Tige	Inox 410			
4	1	Manchette	EPDM CH			
5	4	Palier	PTFE			
6	1	Joint torique	NBR			
7	1	Plaque signalétique	Inox 304	X5CrNi 18 10	A 182 AISI 304	1449-2 304 S15
8	1	Circlips	Acier			
9	1	Bouchon	Plastique			
10	1	Vérin pneumatique				

DN		A	B	L	Ø D	Ø D1	N-M	&°	W	V	Modèle vérin	Poids (kg)
mm	inch											
40	1"1/2	120	112	33	39.2	110	4-M16	90°	67.5	146	TDA-052	3.5
50	2"	140	112	43	52.9	125	4-M16	90°	67.5	146	TDA-052	4.1
65	2"1/2	150	128	46	64.5	145	4-M16	90°	80.5	169	TDA-063	5.4
80	3"	156	128	46	78.8	160	8-M16	90°	80.5	169	TDA-063	6.5
100	4"	175	146	52	104	180	8-M16	45°	97	210	TDA-083	8.7
125	5"	190	146	56	123.3	210	8-M16	45°	97	210	TDA-083	12.2
150	6"	211	154	56	155.1	240	8-M20	45°	103	264	TDA-092	14.8
200	8"	235	207	60	202.5	295	8-M20	45°	134.5	302	TDA-125	28.4
250	10"	265	224	68	250.5	350	12-M20	30°	142	398	TDA-140	40.2
300	12"	305	249	78	301.5	400	12-M20	30°	161	456	TDA-160	56.4

Tecofi France

83 rue Marcel Mérieux - 69960 Corbas

Tél. +33 (0)4 72 79 05 79 - Fax. +33 (0)4 78 90 19 19

E-mail : sales@tecofi.fr - www.tecofi.fr



CONDITIONS DE SERVICE

Pression de service maxi : 16 bar
(6 bar pour l'air comprimé)
Température de service maxi : -15°C / +130°C
Température de pointe : -30°C / +150°C

Types de manchette en option

Étanchéité	Température maxi	Température de pointe
EPDM	Tmax : +4°C / +110°C	- 20°C / +130°C
EPDM blanc	Tmax : +4°C / +110°C	- 20°C / +130°C
CSM (Type Hypalon ®)	Tmax : +4°C / +80°C	- 20°C / +110°C
FPM (Type Viton®)**	Tmax : -10°C / +150°C (+170°C)	- 20°C / +150°C (+200°C)
Silicone**	Tmax : -20°C / +150°C (+170°C)	- 40°C / +150°C (+200°C)
Nitrile (NBR)	Tmax : -10°C / +80°C	- 20°C / +90°C

** Les températures de service maxi et de pointe ne doivent pas excéder +150°C, température limite de la peinture époxy du papillon.

Les photographies et les illustrations techniques ne sont pas contractuelles. Les spécifications des produits présentés sont susceptibles de modifications sans avis préalable