

**VANNE À PAPILLON À OREILLES
TARAUDÉES CORPS FONTE DUCTILE
À POIGNÉE**

VPI 4648-02

APPLICATION

Les vannes à papillon VPI sont utilisées pour des opérations d'ouverture, de fermeture ou de régulation dans les circuits de transfert de fluides.

Domaine d'utilisation: adduction, traitement des eaux, pompage, irrigation, industrie.



Fluides : eau chaude, eau froide, eau de mer, eau déminéralisée, eaux usées, rejets liquides, air comprimé, acides, etc.
«Non adapté pour emploi sur la vapeur»

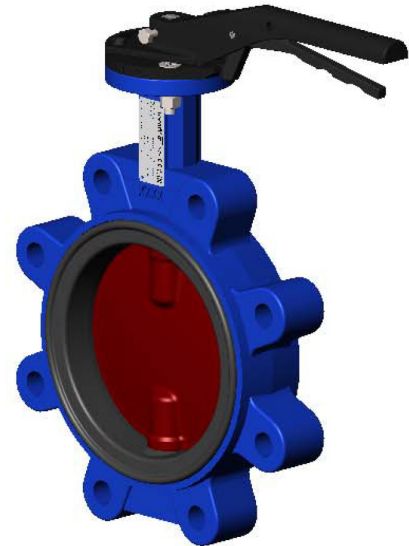

CARACTERISTIQUES GENERALES

Gamme : du DN40 au DN300.

- Construction de type à oreilles taraudées permettant le montage par vis.
- Etanchéité dans les deux sens de circulation de la tuyauterie.
- Manchette souple garantissant une parfaite étanchéité.
- Col réhaussé compatible avec le calorifugeage des conduites.
- Papillon en fonte ductile profilé de faible épaisseur assurant un couple de manoeuvre réduit.
- Papillon assemblé avec 2 demi-axes non éjectables, entraînement par carré.
- Embase normalisée ISO 5211 permettant l'installation de tous types d'actionneur.

AGREMENTS ET NORMES

Conception	Conception suivant la norme NF EN 593. Conforme aux exigences de la Directive Européenne 2014/68/UE «Équipement sous pression»: module H.
Encombrement	Ecartement suivant la norme NF EN 558 série 20, ISO 5272 série 20.
Raccordement	Montage avec brides ISO PN10/16 du DN40 au DN150 et PN10 du DN200 au DN300 suivant la norme EN1092,
Essais	Essais hydrauliques réalisés selon les normes EN12266-1 et ISO 5208: -Corps : 24 bar -Siège : 17.6 bar

HOMOLOGATIONS PRODUITS

CE **EAC** **Ex** Sur demande

Tecofi France

83 rue Marcel Mérieux - 69960 Corbas
Tél. +33 (0)4 72 79 05 79 - Fax. +33 (0)4 78 90 19 19
E-mail : sales@tecofi.fr - www.tecofi.fr



CONSTRUCTION ET DIMENSIONS

Constituant	Peinture
Corps (1)	Epoxy cuite au four RAL5015, épaisseur 150µm
Papillon (2)	Epoxy cuite au four RAL3013, épaisseur 150µm

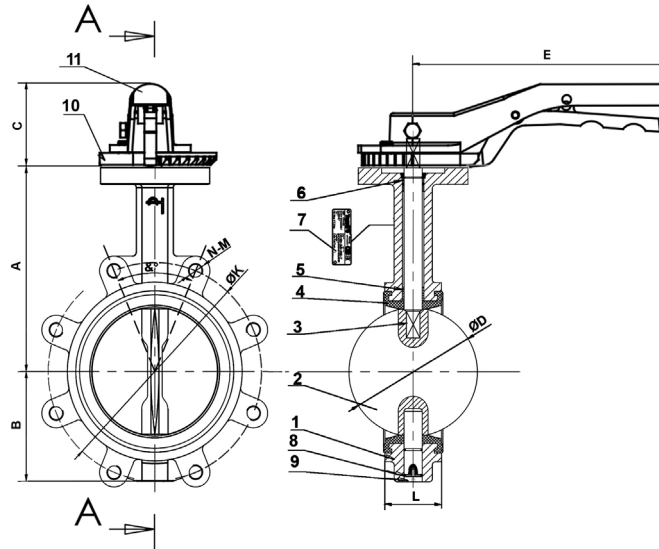

Pos.	Q-ty	Description	Material	Equivalences		
				DIN	ASTM	BS
1	1	Corps	Fonte ductile EN-GJS-500-7	GGG50	A536 70-50-05	EN-JS1050
2	1	Papillon	Fonte ductile EN-GJS-500-7	GGG50	A536 70-50-05	EN-JS1050
3	2	Tige	Inox 410			
4	1	Manchette	EPDM CH			
5	4	Palier	PTFE			
6	1	Joint torique	NBR			
7	1	Plaque signalétique	Inox 304	X5CrNi 18 10	A 182 AISI 304	1449-2 304 S15
8	1	Circlips	Acier			
9	1	Bouchon	Plastique			
10	1	Secteur cranté	Aluminium			
11	1	Poignée	Fonte ductile			

DN		L	A	B	C	Ø D	Ø K	E	N-M	&°	Poids (kg)
mm	inch										
40	1 1/2	32.5	135	52	52.5	39.2	110	180	4-M16	90°	2.50
50	2	42.5	140	60	52.5	52.9	125	180	4-M16	90°	3.10
65	2 1/2	45.5	150	70	52.5	64.5	145	180	4-M16	90°	3.70
80	3	45.5	156	91.6	52.5	78.8	160	180	8-M16	90°	4.90
100	4	51.5	169	90	52.5	104	180	180	8-M16	45°	6.00
125	5	55.5	190	105	50	123.3	210	220	8-M16	45°	9.40
150	6	55.5	200	120	50	155.1	240	220	8-M20	45°	10.50
200	8	59.5	224	158	57	202.5	295	450	8-M20	45°	20.70
250	10	67.5	265	197	57	250.5	350	450	12-M20	30°	27.80
300	12	77.5	303	230	57	301.5	400	450	12-M20	30°	35.60

Tecofi France

83 rue Marcel Mérieux - 69960 Corbas

Tél. +33 (0)4 72 79 05 79 - Fax. +33 (0)4 78 90 19 19

E-mail : sales@tecofi.fr - www.tecofi.fr



CONDITIONS DE SERVICE

Pression de service maxi : 16 bar
(6 bar pour l'air comprimé)
Température de service maxi : -15°C / +130°C
Température de pointe : -30°C / +150°C

Types de manchette en option

Etanchéité	Température maxi	Température de pointe
EPDM	Tmax : +4°C / +110°C	- 20°C / +130°C
EPDM blanc	Tmax : +4°C / +110°C	- 20°C / +130°C
CSM (Type Hypalon®)	Tmax : +4°C / +80°C	- 20°C / +110°C
FPM (Type Viton®)**	Tmax : -10°C / +150°C (+170°C)	- 20°C / +150°C (+200°C)
Silicone**	Tmax : -20°C / +150°C (+170°C)	- 40°C / +150°C (+200°C)
Nitrile (NBR)	Tmax : -10°C / +80°C	- 20°C / +90°C

** Les températures de service maxi et de pointe ne doivent pas excéder +150°C, température limite de la peinture époxy du papillon.

Les photographies et les illustrations techniques ne sont pas contractuelles. Les spécifications des produits présentés sont susceptibles de modifications sans avis préalable