

## GAMME TECFLY VPI - SÉRIE PREMIUM

PASSEPORT TECHNIQUE

### VANNE À PAPILLON CORPS FONTE DUCTILE À VÉRIN PNEUMATIQUE SIMPLE EFFET ENTRE BRIDES

VPI 4448-N07

#### APPLICATION

Les vannes à papillon VPI sont utilisées pour des opérations d'ouverture, de fermeture ou de régulation dans les circuits de transfert de fluides.

**Domaine d'utilisation:** adduction, traitement des eaux, pompage, irrigation, industrie.



**Fluides:** eau froide, eau chaude, eau faiblement chargée, rejets liquides, etc.

«Non adapté pour emploi sur la vapeur»

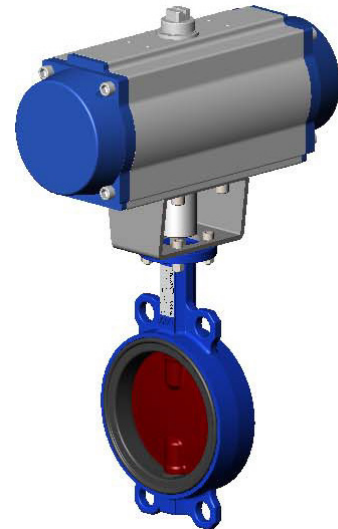

#### CARACTERISTIQUES GENERALES

**Gamme** du DN32/40 au DN300.

- Construction de type à oreilles lisses facilitant le centrage au montage.
- Étanchéité dans les deux sens de circulation de la tuyauterie.
- Manchette souple garantissant une parfaite étanchéité.
- Col réhaussé compatible avec le calorifugeage des conduites.
- Papillon profilé de faible épaisseur assurant un couple de manoeuvre réduit.
- Papillon assemblé avec 2 demi-axes non éjectables, entraînement par carré.
- Embase normalisée ISO 5211 permettant l'installation de divers types d'actionneur.

#### AGREMENTS ET NORMES

<b>Conception</b>	Conception suivant la norme NF EN 593. Conforme aux exigences de la Directive Européenne 2014/68/UE «Équipement sous pression»: module H.
<b>Encombrement</b>	Ecartement suivant la norme NF EN 558 série 20, ISO 5272 série 20.
<b>Raccordement</b>	Montage entre brides ISO PN10/16 suivant la norme EN1092, ISO 7005-1. Adaptable entre brides ASME B16.5 Classe 150 et JIS 10K. GOST PN10/16.
<b>Essais</b>	Essais hydrauliques réalisés selon les normes EN12266-1 et ISO 5208: - Corps : 24 bar - Siège : 17.6 bar

#### HOMOLOGATIONS PRODUITS

CE EAC Ex Sur demande

**Tecofi France**

83 rue Marcel Mérieux - 69960 Corbas  
Tél. +33 (0)4 72 79 05 79 - Fax. +33 (0)4 78 90 19 19  
E-mail : sales@tecofi.fr - [www.tecofi.fr](http://www.tecofi.fr)



## GAMME TECFLY VPI - SÉRIE PREMIUM

PASSEPORT TECHNIQUE

VPI 4448-N07

### CONSTRUCTION ET DIMENSIONS

Constituant	Peinture
Corps (1)	Epoxy cuite au four RAL5019, épaisseur 150µm
Papillon (2)	Epoxy cuite au four RAL3013, épaisseur 150µm

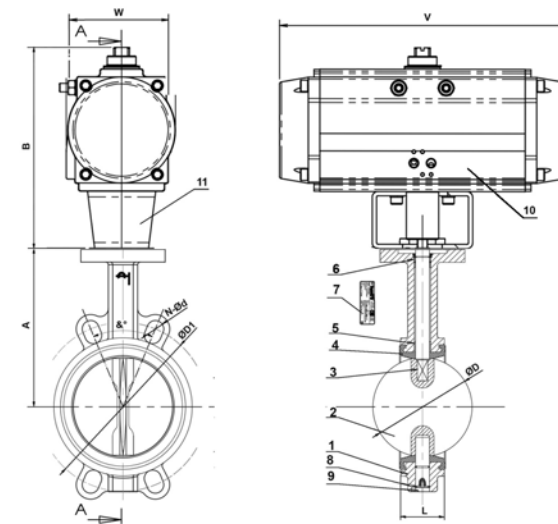

Pos.	Q-té	Description	Material	Equivalences		
				DIN	ASTM	BS
1	1	Corps	Fonte ductile EN-GJS-500-7	GGG50	A536 70-50-05	EN-JS1050
2	1	Papillon	Fonte ductile EN-GJS-500-7	GGG50	A536 70-50-05	EN-JS1050
3	2	Tige	Inox 410			
4	1	Manchette	EPDM CH			
5	4	Palier	PTFE			
6	1	Joint torique	NBR			
7	1	Plaque signalétique	Inox 304	X5CrNi 18 10	A 182 AISI 304	1449-2 304 S15
8	1	Circlips	Acier			
9	1	Bouchon	Plastique			
10	1	Vérin pneumatique				
11	1	Arcade *				

\* -Arcade en Inox 304 remplacée par une entretoise en aluminium sur les DN40-125 et DN200.

DN		A	B	L	Ø D	Ø D1	N-Ød	&°	W	V	Modèle vérin	Poids (kg)
mm	inch											
40	1 1/2	120	128	33	39.2	110	4-19	90°	80.5	169	TSR-063	3.8
50	2	140	128	43	52.9	125	4-19	90°	80.5	169	TSR-063	4.4
65	2 1/2	150	149	46	64.5	145	4-19	90°	91	210	TSR-083	6.3
80	3	156	157	46	78.8	160	4-19	90°	103	264	TSR-092	8.3
100	4	175	170	52	104	180	4-19	45°	116	272	TSR-105	10.8
125	5	190	202	56	123.3	210	4-19	45°	134.5	302	TSR-125	16.1
150	6	211	282	56	155.1	240	4-23	45°	142	398	TSR-140	25
200	8	235	249	60	202.5	295	4-23	45°	161	456	TSR-160	37
250	10	265	330	68	250.5	355	4-28	30°	189	534	TSR-190	57.4
300	12	305	355	78	301.5	410	4-28	30°	210	536	TSR-210	85

**Tecofi France**

83 rue Marcel Mérieux - 69960 Corbas  
 Tél. +33 (0)4 72 79 05 79 - Fax. +33 (0)4 78 90 19 19  
 E-mail : sales@tecofi.fr - [www.tecofi.fr](http://www.tecofi.fr)



**CONDITIONS DE SERVICE**

Pression de service maxi : 16 bar  
(6 bar pour l'air comprimé)  
Température de service maxi : -15°C / +130°C  
Température de pointe : -30°C / +150°C

**Types de manchette en option**

Étanchéité	Température maxi	Température de pointe
EPDM	Tmax : +4°C / +110°C	- 20°C / +130°C
EPDM blanc	Tmax : +4°C / +110°C	- 20°C / +130°C
CSM (Type Hypalon®)	Tmax : +4°C / +80°C	- 20°C / +110°C
FPM (Type Viton®)**	Tmax : -10°C / +150°C (+170°C)	- 20°C / +150°C (+200°C)
Silicone**	Tmax : -20°C / +150°C (+170°C)	- 40°C / +150°C (+200°C)
Nitrile (NBR)	Tmax : -10°C / +80°C	- 20°C / +90°C

\*\* Les températures de service maxi et de pointe ne doivent pas excéder +150°C, température limite de la peinture époxy du papillon.

Les photographies et les illustrations techniques ne sont pas contractuelles. Les spécifications des produits présentés sont susceptibles de modifications sans avis préalable