

VANNE À PAPILLON À MOTEUR AUMA

PASSEPORT TECHNIQUE

VANNE À PAPILLON CORPS FONTE DUCTILE À MOTEUR ÉLECTRIQUE AUMA ENTRE BRIDES PN10/16

VPG 4448-U24

APPLICATION

Les vannes à papillon VPG sont utilisées pour des opérations d'ouverture, de fermeture ou de régulation dans les circuits de transfert des fluides.

-Domaine d'utilisation: adduction, traitement des eaux, pompage, irrigation, industrie, CVC (climatisation, ventilation, chauffage).



- **Fluides:** eau froide, eau chaude, eaux usées, rejets liquides, air, etc.
«Non adapté pour emploi sur la vapeur»

CARACTERISTIQUES GENERALES

- Gamme:** du DN32/40 au DN300.
- Conception suivant la norme NF EN 593.
- Type à oreilles lisses
- Étanchéité dans les deux sens de circulation de la tuyauterie.
- Manchette souple garantissant une parfaite étanchéité.
- Col rehaussé compatible au calorifugeage des conduites.
- Papillon profilé et réduit en épaisseur
- Couple de manoeuvre réduit.
- Axe traversant accouplé au papillon à l'aide de goupilles coniques.
- Perte de charge réduite.
- Embase normalisée ISO 5211
- Avec servomoteur électrique AUMA 230V 50Hz monophasé

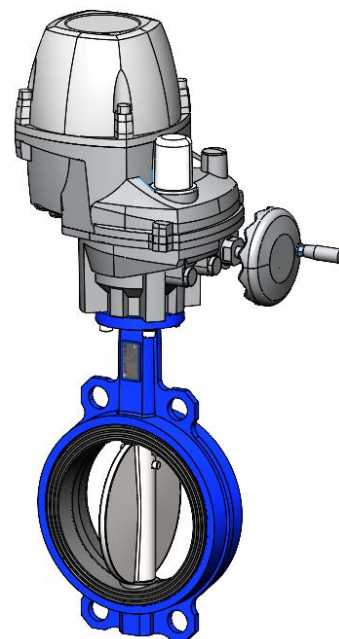

AGREMENTS ET NORMES

Conception	Conforme aux exigences de la Directive Européenne 2014/68/UE «Équipement sous pression»: module H.
Face à face	Ecartement suivant les normes NF EN 558-1 série 20, ISO 5272 série 20, DIN 3202.
Raccordement	Montage entre brides ISO PN10/16 suivant les normes EN1092-2 et GOST PN10/16. Adaptable entre brides ASME B16.5 Classe 150.
Essais	Essais hydrauliques réalisés suivant les normes EN12266-1, DIN 3230 et ISO 5208: -Corps : 24 bar -Siège : 17.6 bar

HOMOLOGATIONS PRODUITS



Tecofi France

83 rue Marcel Mérieux - 69960 Corbas
Tél. +33 (0)4 72 79 05 79 - Fax. +33 (0)4 78 90 19 19
E-mail : sales@tecofi.fr - www.tecofi.fr



VANNE À PAPILLON À MOTEUR AUMA

PASSEPORT TECHNIQUE

VPG 4448-U24

CONSTRUCTION

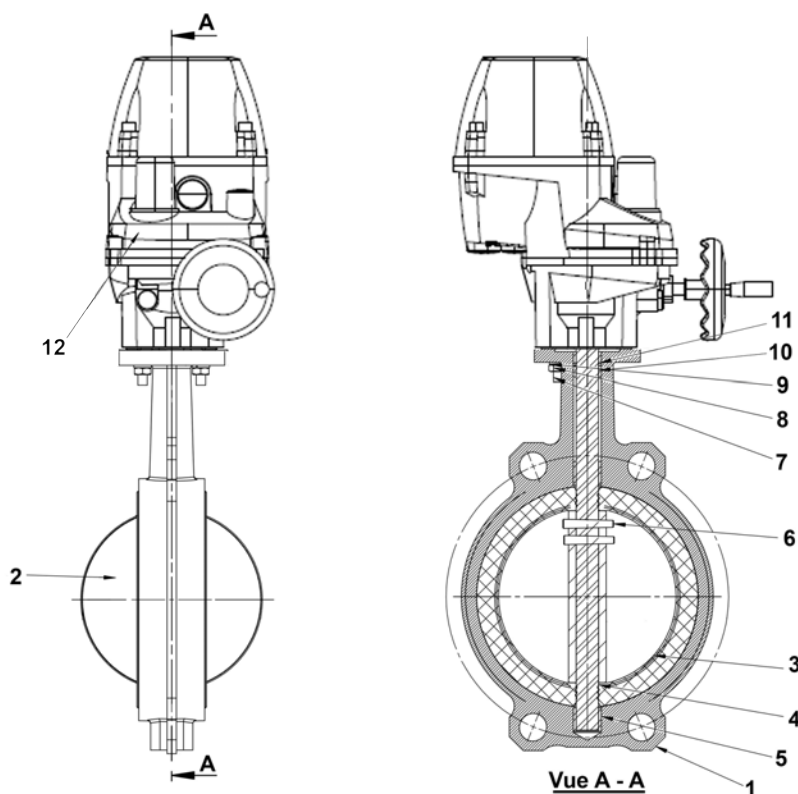

Constituant	Revêtement
Corps (1)	Peinture époxy cuite au four RAL5015, épaisseur 150µ

Rep.	Quantité	Désignation	Matière	Equivalences		
				DIN	ASTM	BS
1	1	Corps	Fonte ductile EN-GJS-400-15	GGG40	A536 65-45-12	EN-JS1030
2	1	Papillon	Fonte ductile EN-GJS-400-15 + Nickel	GGG40	A536 65-45-12	EN-JS1030
3	1	Manchette	EPDM CH			
4	1	Tige	Inox 420	X20Cr13		
5	2	Palier	PTFE			
6	n	Goupille	Inox 420	X20Cr13		
7	2	Vis	Inox 304/A2			
8	2	Ecrou	Inox 304/A2			
9	2	Rondelle	Inox 304/A2			
10	2	Palier	PTFE			
11	1	Joint torique	Nitrile			
12	1	Actionneur	AUMA			

n =1 (DN40 to DN125) ; 2 (DN150-300)

Tecofi France

83 rue Marcel Mérieux - 69960 Corbas
Tél. +33 (0)4 72 79 05 79 - Fax. +33 (0)4 78 90 19 19
E-mail : sales@tecofi.fr - www.tecofi.fr



VANNE À PAPILLON À MOTEUR AUMA

PASSEPORT TECHNIQUE

VPG 4448-U24

DIMENSIONS

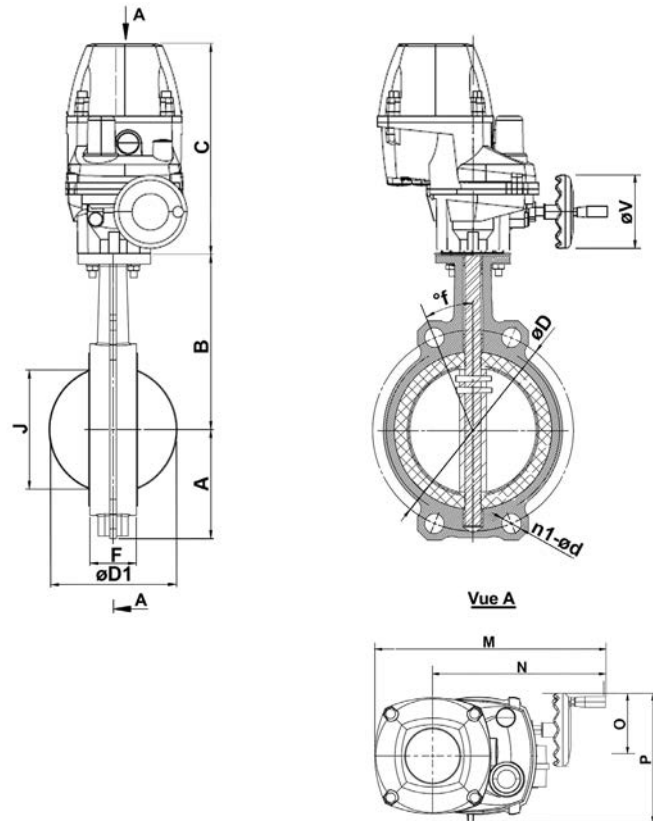

DN		A	B	C	ØD	ØD1	n1-Ød	f°	F	J	Référence actionneur	M	N	O	P	øV	Poids (kg)
mm	inch																
32/40	1"1/4-1"1/2	60	120	287	110	43	4-Ø19	45°	33	29	PF-Q80	314	235	93.5	158	100	9
50	2"	60	128	287	125	53	4-Ø19	45°	43	31	PF-Q80	314	235	93.5	158	100	9.5
65	2"1/2	72.5	140	287	145	65	4-Ø19	45°	45	46	PF-Q80	314	235	93.5	158	100	9.9
80	3"	91	148	287	160	79	4-Ø19	45°	45	64	PF-Q80	314	235	93.5	158	100	10.4
100	4"	108	165	287	180	105	4-Ø19	22.5°	52	91	PF-Q150	314	235	93.5	158	100	12.1
125	5"	121	175	287	210	124	4-Ø20	22.5°	56	111	PF-Q150	314	235	93.5	158	100	13.4
150	6"	131	199	287	240	155	4-Ø23	22.5°	56	144	PF-Q150	314	235	93.5	158	100	14.7
200	8"	163	220	323	295	203	4-Ø23	15°/22.5°	60	194	PF-Q300	337	258	93.5	158	160	23
250	10"	198	251	323	350/355	251	4-Ø28	15°	68	242	PF-Q600	337	258	93.5	158	160	29
300	12"	231	288	323	400/410	302	4-Ø28	15°	78	292	PF-Q600	337	258	93.5	158	160	40

Les trous lisses sont oblongs sur les DN40, DN200 et DN300 (Rayons 12 mm et 13.5 mm)
Pression différentielle maxi : 16 bar

CONDITIONS DE SERVICE

Pression de service maxi : 16 bar

(6 bar maxi pour l'air comprimé)

Dépression maxi supportée: -0.8 bar pendant 10 minutes (tests sous vide réalisés en Octobre 2021: épreuve vanne ouverte à -0,8 bar pendant 10 minutes)

Température de service maxi : -10°C / +130°C

Tecofi France

83 rue Marcel Mérieux - 69960 Corbas

Tél. +33 (0)4 72 79 05 79 - Fax. +33 (0)4 78 90 19 19

E-mail : sales@tecofi.fr - www.tecofi.fr

