

Ref. : VOC4241AM-00ACS

Rev. : B

Date : 25/02/2015

Page : 1/1

VANNE A OPERCULE CAOUTCHOUC AVEC EMBASE ISO POUR MOTORISATION

VOC 4241AM-00ACS



Tecofi'
VALVE DESIGNER - FRANCE

APPLICATION

Usage général : réseaux d'adduction et de distribution d'eau potable.

CARACTERISTIQUES GENERALES

Gamme: du DN40 au DN400.
Tige non montante.
Fermeture sens horaire.
Pas de zone de rétention.
Peu de pertes de charges.
Embase ISO pour montage de tous type de moteur électrique.

CONSTRUCTION

12	Cache poussière	Nitrile	
11	Ecrou supérieur	Laiton	
10	Joint torique	Nitrile	
9	Bague	Laiton	
8	Joint torique	Nitrile	
7	Boulon	Acier	A3
6	Chapeau	Fonte ductile	DIN: GGG 50 ASTM: A536 65-45-12 BS: 1563 EN-JS1050
5	Joint	Nitrile	
4	Tige de manoeuvre	Inox	2Cr13
3	Ecrou de tige	Laiton	
2	Opercule	Fonte ductile revêtu EPDM	DIN: GGG 50 ASTM: A536 65-45-12 BS: 1563 EN-JS1050
1	Corps	Fonte ductile	DIN: GGG 50 ASTM: A536 65-45-12 BS: 1563 EN-JS1050
Rep.	Désignation	Matière	

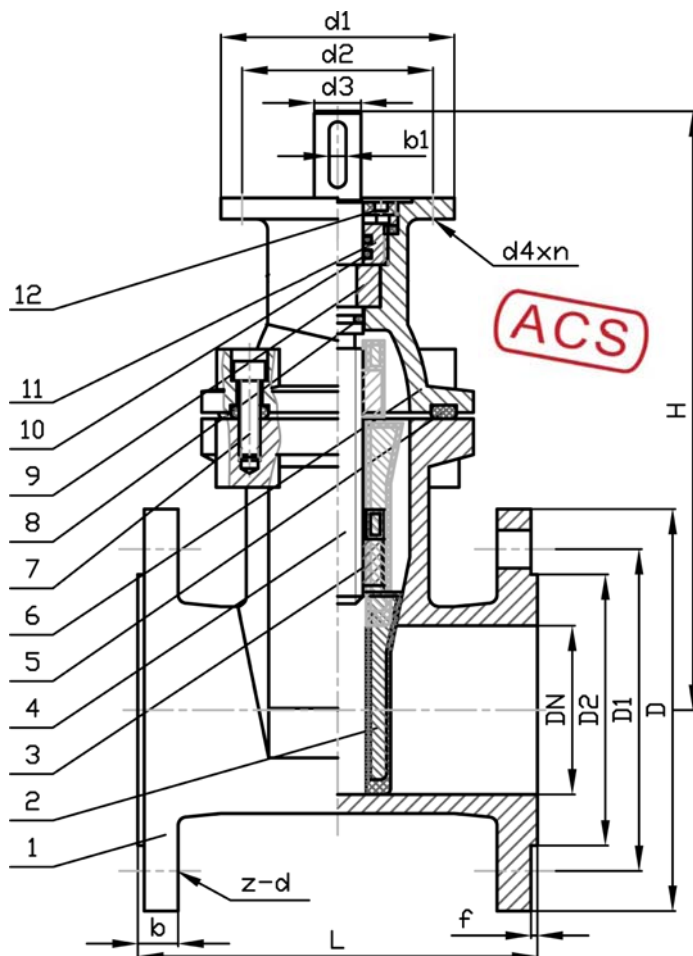

DIMENSIONS

DN		L	H	ØD	ØD1	ØD2	f	b	Z-d	d1	d2	d3	d4xn	d5	b1	H1	H2	Nbre de tours	Couple (Nm)	ISO	Poids (kg)
mm	inch																				
40	1 1/2	140	225	150	110	84	3	19	4 x Ø19	125	102	20	12x4	60	6	40	18	7	50	F10	11
50	2	150	227	165	125	99	3	19	4 x Ø19	125	102	20	12x4	60	6	40	18	8	60	F10	12
65	2 1/2	170	240	185	145	118	3	19	4 x Ø19	125	102	20	12x4	32	6	40	18	10	75	F10	15
80	3	180	265	200	160	132	3	19	8 x Ø19	125	102	20	12x4	62	6	40	18	11	75	F10	18
100	4	190	298	220	180	156	3	19	8 x Ø19	125	102	20	12x4	62	6	40	18	14	100	F10	23
125	5	200	350	250	210	184	3	19	8 x Ø19	125	102	20	12x4	66	6	40	18	14	125	F10	36
150	6	210	391	285	240	211	3	19	8 x Ø23	125	102	20	12x4	66	6	40	18	17	150	F10	44
200	8	230	496	340	295	266	3	20	12 x Ø23	175	140	30	18x4	68	8	60	20	22	200	F14	68
250	10	250	569	400	355	319	3	22	12 x Ø28	175	140	30	18x4	75	8	60	20	27	250	F14	96
300	12	270	663	455	410	370	4	24,5	12 x Ø28	175	140	30	18x4	80	8	60	20	27	300	F14	140
350	14	290	775	520	470	429	4	26,5	16 x Ø28	175	140	30	18x4	82	8	60	20	31	325	F14	170
400	16	310	851	580	525	480	4	28	16 x Ø31	175	140	30	18x4	84	8	60	20	35	350	F14	222

CONDITIONS DE SERVICE

Pression de service maxi : 16 bar.
Température de service maxi: 110°C

AGREMENT ET NORMES

Ecartement suivant EN 558-1 série 14 et DIN 3202 / F4 série courte.
Raccordement à brides suivant la norme EN 1092-2 ISO PN16.
Attestation de conformité sanitaire ACS n° 11 ACC LY 453.

TECOFI France - 83, Rue Marcel Mérieux 69960 Corbas - FRANCE
Tél. +33 (0) 4 72 79 05 79 - Fax +33 (0) 4 78 90 19 19 / +33 (0) 4 72 79 05 70
Adresses e-mail : sales@tecofi.fr ; tecofi@tecofi.fr / Site web : www.tecofi.fr