

**ТЕХНИЧЕСКИЙ ПАСПОРТ**  
**ШИБЕРНАЯ НОЖЕВАЯ**  
**ЗАДВИЖКА МЕЖФЛАНЦЕВАЯ**  
**Ру10 С РЫЧАГОМ**

**VG 3400-02**



**ПРИМЕНЕНИЕ**

Водоподготовка, водоочистка, водоотведение, канализационные системы; химическая, целлюлозно-бумажная, пищевая промышленности.

**ТЕХНИЧЕСКИЕ ХАРАКТЕРИСТИКИ**

Задвижка предназначена для открытия/закрытия или для регулирования. Межфланцевый монтаж по ISO Ру 10. Герметичность в одном направлении, стрелка на корпусе указывает направление движения потока. Застойные зоны в задвижке практически отсутствуют: нож движется без вибраций по точно подогнанным пазам для скольжения. Набивка сальника обеспечивает герметичность уплотнения между корпусом и ножом. Размещается в легкодоступном месте и может заменяться без снятия задвижки с трубопровода. Малые потери давления. Возможность использования регулирования для вязких сред при установке кольца диафрагмы или дефлектора.

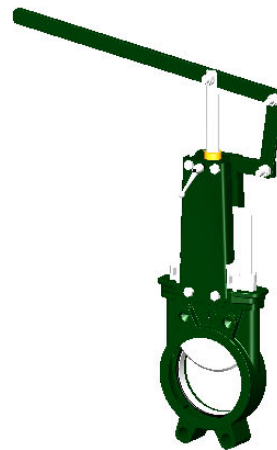

**ИСПОЛНЕНИЕ**

13	1	Блокирующий винт	Сталь
12	1	Кольцевая прокладка	Нитрил
11**	1	Опорное кольцо	Нержавеющая сталь 316
10**	1	Седловое уплотнение	Нитрил
9	1	Сальник	Ковкий чугун
8	1	Рычаг	Сталь
7	1	Направляющее кольцо	Бронза
6	1	Опорная пластина	Оцинкованная сталь
5*	2	Бугель	Сталь с эпоксидным покрытием
4	1	Шток	Нержавеющая сталь 13%Cr
3	1	Нож	Нержавеющая сталь X5CrNi 18-10
2	2	Набивка сальника	PTFE
1	1	Корпус	Чугун EN-GJL-250
<b>Поз.</b>	<b>Кол-во</b>	<b>Описание</b>	<b>Материал</b>

\* Пластины с заранее просверленными отверстиями до Ду 300.  
\*\* Детали, отсутствующие у задвижки с уплотнением металл / металл.

**РАЗМЕРЫ**

Ду	A	B	C	D	H	H	I	J	K	L	ØK	n	Ø M	Вес (кг)
мм дюйм					мини.	макс.								
50 2"	40	240	124	83	93	329	140	330	119	140	125	4	4-M16	7,5
65 2 1/2"	40	265	139	83	119	407	140	330	119	140	145	4	4-M16	7,8
80 3"	50	290	154	83	226	563	140	330	119	140	160	8	4-M16	8,4
100 4"	50	335	174	83	147	631	140	430	119	140	180	8	4-M16	11,5
125 5"	50	373	189	93	187	767	140	430	119	140	210	8	4-M16	14,4
150 6"	60	424	220	93	236	918	140	430	119	140	240	8	4-M20	18,5
200 8"	60	533	275	108	183	1058	228	638	173	255	295	8	4-M20	28,8
250 10"	70	625	326	108	321	1374	228	638	173	255	350	12	8-M20	41,0
300 12"	70	732	380	108	449	1709	228	638	173	255	400	12	8-M20	58,0

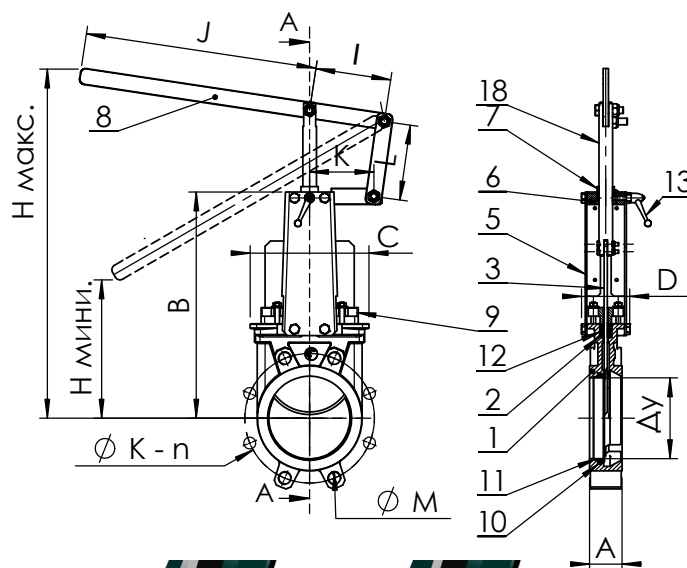

**РАБОЧИЕ УСЛОВИЯ**

Максимальное рабочее давление : Ду 50-250 : 10 бар  
Ду 300 : 7 бар

Максимальная рабочая температура : -10°C / +80°C

По запросу (в нужном окошке справа ставится крестик)	Максимальная температура	
Металл / металл	Т макс. : -10°C / +80°C.	<input type="checkbox"/>
Белый нитрил	Т макс. : -10°C / +80°C.	<input type="checkbox"/>
EPDM	Т макс. : -10°C / +130°C.	<input type="checkbox"/>
Силикон	Т макс. : -10°C / +170°C.	<input type="checkbox"/>
FPM (Viton®)	Т макс. : -10°C / +170°C.	<input type="checkbox"/>
PTFE***	Т макс. : +4°C / +170°C.	<input type="checkbox"/>
CSM (Hypalon®)	Т макс. : +4°C / +80°C.	<input type="checkbox"/>

\*\*\* Минимальное рабочее давление: 1 бар



**НОРМЫ И СТАНДАРТЫ**

Производство в соответствии с европейской Директивой 2014/68/UE «Оборудование под давлением»: модуль Н.  
По запросу, оборудование соответствующее европейской Директиве ATEX "Потенциально взрывчатые среды" N° 94/9/CE : ATEX II 2 GD с и ATEX II 3 GD с.  
Процедуры испытаний проведены согласно нормам EN 12266-1, DIN 3230, BS 5154 et ISO 5208.  
Межфланцевое соединение в соответствии с нормами EN 1092-2 и DIN 2501 : ISO Ру 10.

фотографии и технические рисунки не являются договорными. Спецификация продукции может быть изменена без предварительного уведомления.