

Ref. : PVS4240.pas

Rev. : B

Date : 22/11/2013

Page : 1/1

VENTOUSE SIMPLE CHAMBRE SIMPLE EFFET PN10/16

PVS 4240

ISO 9001

BUREAU VERITAS
Certification



ERAC



Tecofi
VALVE DESIGNER - FRANCE

APPLICATION

Usage général : purge de petites bulles d'air situées dans les points haut de la tuyauterie pour améliorer la circulation du fluide dans les conduites.

CARACTERISTIQUES GENERALES

Gamme : du DN 25 au DN 150.

CONSTRUCTION

7	Etanchéité	EPDM
6	Goupille	SS 304
5	Joint torique	EPDM
4	Bouchon de purge	Laiton
3	Balle	Polypropylène expansé
2	Chapeau	Fonte ductile GGG 40
1	Corps	Fonte ductile GGG 40
Rep.	Désignation	Matière

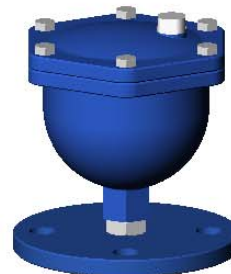

DIMENSIONS

DN		H	L	Poids (kg)
mm	inch			
25	1"	195	115	5,9
40	1"1/2	195	150	7
50	2"	195	165	7,5
65	2"1/2	195	185	8
80	3"	195	200	9
100	4"	195	220	10

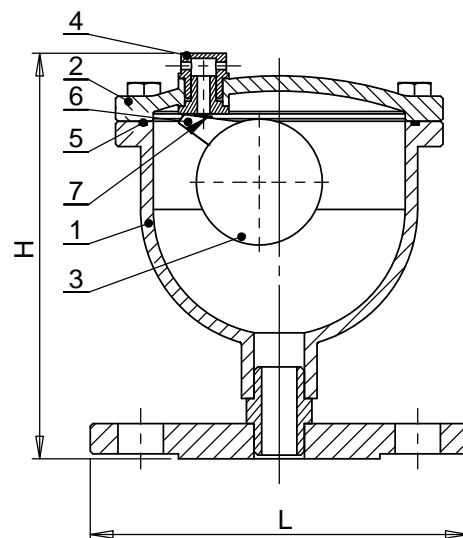
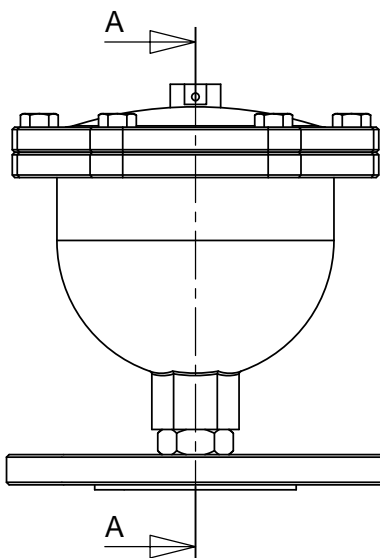

CONDITIONS DE SERVICES

Température maximum : +80°C.
Pression de service maxi : 16 bar.

AGREMENT ET NORMES

Raccordement PN10/16 suivant la norme EN 1092-2.