

Ref. : BS 6440.pas

Rev. : D

Date : 08/12/2014

Page : 1/1

# ROBINET A BOISSEAU SHERIQUE PASSAGE INTEGRAL

## BS 6440

ISO 9001

BUREAU VERITAS  
Certification



ERAC



**Tecofi**  
VALVE DESIGNER - FRANCE

### APPLICATION

- Usage général : Industries chimiques et pharmaceutiques, industries pétro-chimiques, installations hydrauliques, air comprimé.

### CARACTERISTIQUES GENERALES

- Du DN 15 au DN 150.
- Passage intégral, axe inéjectable
- Sièges PTFE chargés verre.
- Embase ISO 5211.
- Trous de fixation taraudés.
- Corps évidé.
- Poignée cadenassable du DN 25 au DN 100.

### CONSTRUCTION

8	Garniture de presse étoupe	PTFE
7	Fouloir de PE	Inox 304
6	Bague	PTFE
5	Siège*	PTFE chargé 3% verre
4	Tige	Inox 316
3	Sphère	Inox ASTM A351 CF8M
2	Chapeau	Inox ASTM A351 CF8M
1	Corps	Inox ASTM A351 CF8M
<b>Rep.</b>	<b>Désignation</b>	<b>Matière</b>

\*Siège PTFE chargé 15% verre pour DN125-150

### DIMENSIONS

DN	P	L	H	V	H1	nxM	ØK	C	n1 x Ø5	Poids (kg)	
mm	inch										
15	1/2"	15	35	75	125.2	13.5	4xM12	36	9	4 x Ø5	1.1
20	1/4"	20	39	80	125.2	13.5	4xM12	36	9	4 x Ø5	1.41
25	1"	25	44	95	136.2	12	4xM12	42	11	4 x Ø6.4	1.82
32	1" 1/4	32	52	101.5	136.2	10	4xM16	42	11	4 x Ø6.4	3
40	1" 1/2	38	64	122.5	204.5	13.5	4xM16	50	14	4 x Ø7	4.3
50	2"	50	83	121.5	204.2	14	4xM16	50	14	4 x Ø7	5.9
65	2" 1/2	65	100	142	250	18	4xM16	70	17	4 x Ø9	9
80	3"	76	121	161	250	18	8xM16	70	17	4 x Ø9	12.5
100	4"	94	152	174	320	20.5	8xM16	102	17	4 x Ø11	19.4
125	5"	118	179	205	400	50	8xM16	102	17	4 x M10	30
150	6"	135	202	220	600	50	8xM20	125	17	4 x M12	41

### CONDITIONS DE SERVICE

PS max : 16 bar

PRESSION en bar

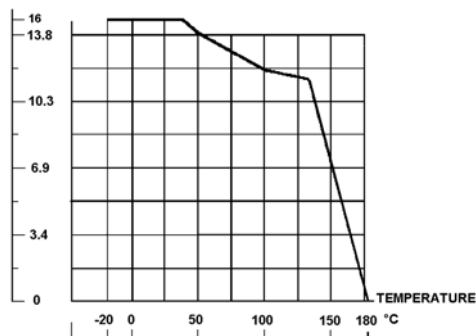

### AGREMENT ET NORMES

Les procédures de tests sont réalisées suivant les normes

API 598, EN 12266-1:

- Corps : 24 bar.

Brides RF percées suivant la norme EN 1092-2 PN16.

Ecartement suivant la norme EN 558 série 100 jusqu'au DN100.

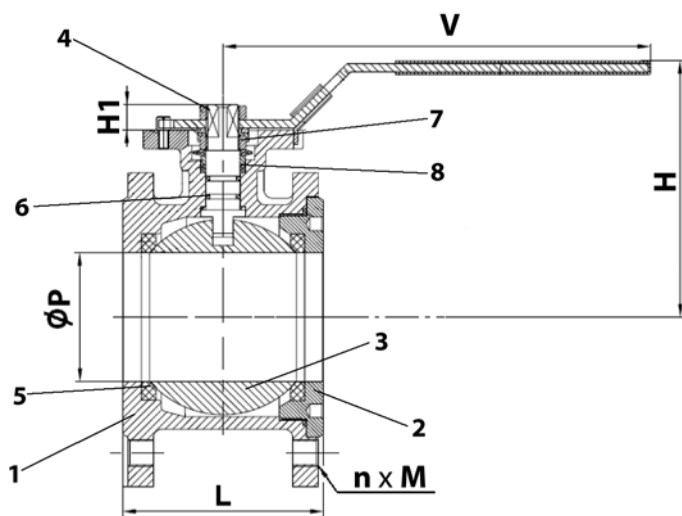

### DIMENSIONS EMBASE ISO 5211 ET AXES

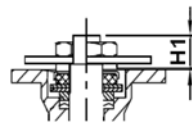
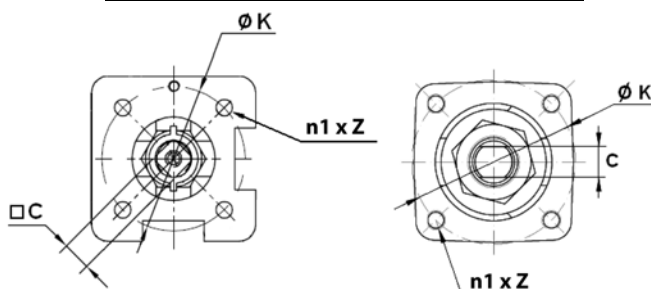

DN15-100

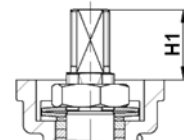

DN125-150

### TYPES DE POIGNEES

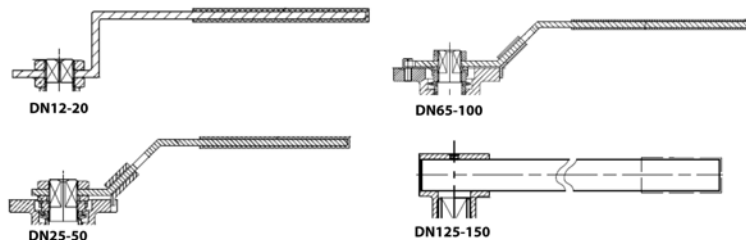

**TECOFI France** - 83, Rue Marcel Mérieux 69960 Corbas - FRANCE  
Tél. +33 (0) 4 72 79 05 79 - Fax +33 (0) 4 78 90 19 19 / +33 (0) 4 72 79 05 70  
Adresses e-mail : sales@tecofi.fr ; tecofi@tecofi.fr / Site web : [www.tecofi.fr](http://www.tecofi.fr)