

Ref. : BS 5379BSP pas

Rev. : B

Date : 19/03/2020

Page : 1/1

ROBINET A BOISSEAU SPHERIQUE 3 PIECES PASSAGE INTEGRAL PN63

BS 5379NPT



APPLICATION

Usage général : Fluides courants compatibles du groupe 2.

CARACTERISTIQUES GENERALES

Du DN1/4" au DN 4".
Passage intégral
Axe inéjectable
Presse étoupe PTFE
Poignée cadenassable.
Réhausse en inox 304 (en option)
Surface de protection par phosphatation,
épaisseur 5 microns



CONSTRUCTION

17	Gaine de poignée	Plastique
16	Poignée	Inox 304
15	Système de cadenassage	Inox 304
14	Presse étoupe	PTFE
13	Ecrou de tirant	Inox 304
12	Rondelle de tirant	Inox 304
11	Tirant	Inox 304
10	Rondelle de glissement	PTFE
9	Fouloir	Inox 304
8	Rondelle poignée	Inox 304
7	Ecrou de presse étoupe	Inox 304
6	Axe	Inox 304
5	Siège	PTFE chargé 15% verre
4	Joint de corps	PTFE
3	Sphère	Inox 304
2	Embouts	ASTM A216 WCB
1	Corps	ASTM A216 WCB
Rep.	Désignation	Matière

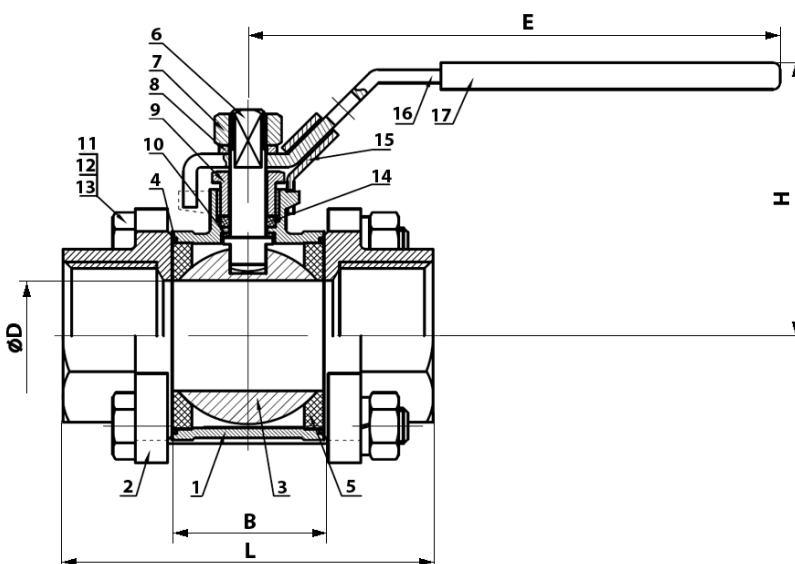

DIMENSIONS

DN		L	ØD	B	E	H	ØY	C	ØT	T1	W	kvs (m3/h)	Couple (Nm)	Poids (kg)
mm	inch													
8	1/4"	59	11,6	21,1	103	49	M8	5	38,5	51	18	12,4	4	0,30
10	3/8"	59	12,5	21,1	103	49	M8	5	38,5	51	21	24,01	4	0,30
15	1/2"	63,3	15	23,3	126	57	M8	5	43	57,5	26	33	8	0,45
20	3/4"	70,6	20	28,6	126	62	M8	5	61,5	66	32	58,6	8	0,60
25	1"	82	25	34	162	72	M8	6,5	58	74,5	39	91,6	10	0,86
32	1 1/4"	97	32	44	162	78	M10	6,5	70	86,5	48	148,2	13	1,32
40	1 1/2"	109	38	51	193	91	M10	8,5	81,5	100,5	55	211,6	20	2,03
50	2"	124,6	50	63	193	102	M12	8,5	101	121,5	67	366,4	20	3,19
65	2 1/2"	162	64	84,3	230	122	M14	9,8	136	161	83	619,2	35	7,06
80	3"	175	76	94,7	230	132	M14	9,8	157	185	99	938	45	10,70
100	4"	216	100	119,2	320	177	M20	16	195,5	226,5	127	1465,6	65	20,95

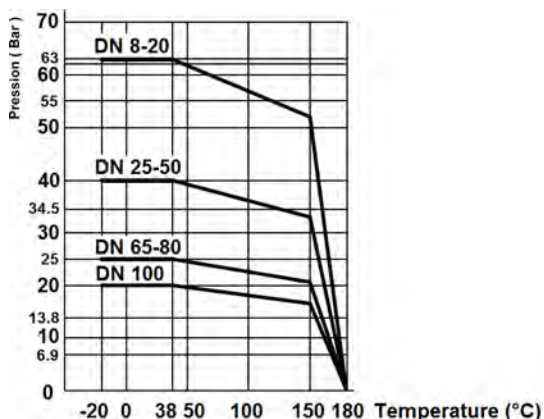
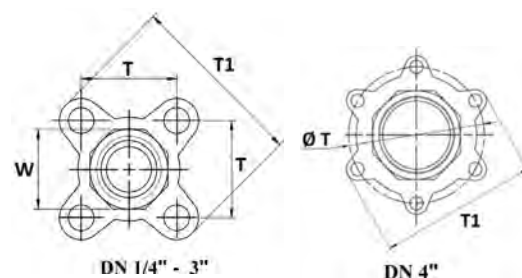

CONDITIONS DE SERVICE

Température de service maxi : -20°C / + 180°C
Pression maxi : suivant le DN

AGREMENT ET NORMES

Fabrication suivant la norme ISO 9001: 2008.
Tests d'étanchéité suivant la norme EN 12266-1, classe A.
Raccordement NPT suivant la norme ANSI B1.20.1.

TECOFI France - 83, Rue Marcel Mérieux 69960 Corbas - FRANCE
Tél. +33 (0) 4 72 79 05 79 - Fax +33 (0) 4 78 90 19 19 / +33 (0) 4 72 79 05 70
Adresses e-mail : sales@tecofi.fr ; tecofi@tecofi.fr / Site web : www.tecofi.fr