

# ROBINET A PAPILLON ENTRE BRIDES A MOTEUR ELECTRIQUE TECLARGE

Ref. : VP 4409-04.pas

Rev. : A

Date : 08/07/2011

Page : 1/1

VP 4409-04



**Tecofi**  
FAREX FLUID SOLUTION DESIGNER

## APPLICATION

Usage général : eau, rejets, etc.

## CARACTERISTIQUES GENERALES

Conception suivant la norme EN NF 593  
Etanche dans les deux sens, NF EN 12266-1, ISO 5208, DIN 3230.  
Deux types de manchette :  
- profilée en forme de «queue d'aronde» assurant un maintien parfait  
(pour un vide poussé, la manchette peut être collée),  
- renforcée interne en aluminium permettant un couple de manoeuvre réduit.  
Axes : demi-axe haut et bas ou axe traversant en fonction du diamètre.  
Accouplement axe sur papillon assuré par boulonnerie non débouchante.  
Paliers auto-lubrifiants en alliage cuivreux.  
Etanchéité supplémentaire aux axes par joints toriques.  
Manchette interchangeable.

## CONSTRUCTION

7	1	Moteur électrique		
6	1	Bouchon	EN-GJL-250	DIN: GG25 ASTM: A48 class 40B BS: 1452 Grade 250
5	1	Axe supérieur	Inox 410	DIN: 1.4006 ASTM: AISI 410 BS: 410 S 21
4	1	Axe inférieur	Inox 410	DIN: 1.4006 ASTM: AISI 410 BS: 410 S 21
3	1	Manchette	EPDM chaleur	
2	1	Papillon	GX5CrNiMo19-11-2	DIN: G-X6CrNiMo18 10 ASTM: A351 Grade CF8M BS: 1504 316 C16
1	1	Corps	EN-GJS-400-15	DIN: GGG 40 ASTM: A536 65-45-12 BS: EN-JS1030
Rep.	Nb.	Designation	Matière	

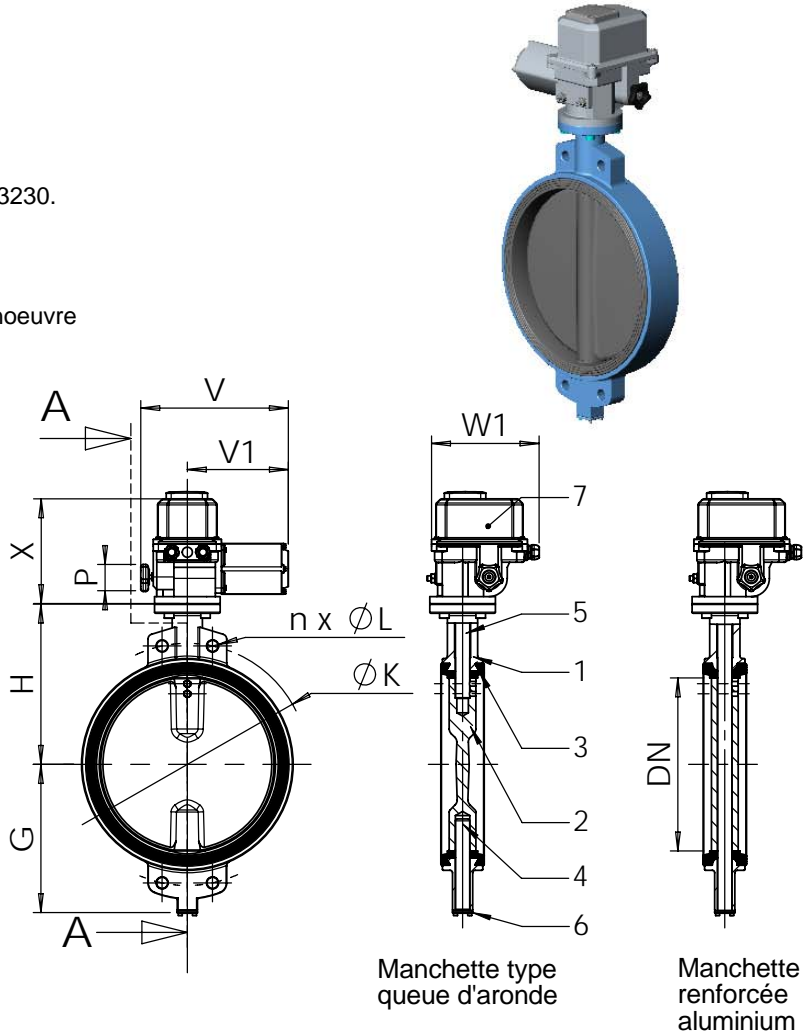

## DIMENSIONS

DN		Embase				Dimensions vanne					
mm	inch	ISO	ØD	Ø D1	n x Ø N	G	H	L	PN10**		
									Ø K	n' x Ø L	Poids (kg)
350	14"	F10	125	102	4 x Ø12	267	368	78(92)*	460	4 x Ø22	61
400	16"	F14	175	140	4 x Ø18	309	400	102	515	4 x Ø26	89
450	18"	F14	175	140	4 x Ø18	328	422	114	565	4 x Ø26	143
500	20"	F14	175	140	4 x Ø18	361	480	127	620	4 x Ø26	193
600	24"	F16	210	165	4 x Ø23	459	562	154	725	4 x Ø30	260
700	28"	F25	300	254	8 x Ø18	520	624	165	840	4 x Ø30	349
800	32"	F25	300	254	8 x Ø18	591	672	190	950	4 x Ø33	433
900	36"	F25	300	254	8 x Ø18	656	720	203	1050	4 x Ø33	872
1000	40"	F25	300	254	8 x Ø18	721	800	216	1160	4 x Ø36	1053
1200	48"	F30	350	298	8 x Ø23	860	900	254	1380	8 x Ø39	1633

\* L = 92 sur demande

\*\* PN16 / ASA 150 sur demande

DN		Pression différentielle : 10 bar						
mm	inch	X	P	V	V1	W1	Réf	
350	14"	208	250	509	340	315	AS 80	
400	16"	259	300	519	405	346	AS 100	
450	18"	281	300	663	475	463	AS 200	
500	20"	281	300	663	475	463	AS 200	
600	24"	281	300	645	497	458	AS 400	
700	28"	299	400	784	212	434	ASM1+RS600	
800	32"	299	400	784	212	434	ASM1+RS600	
900	36"	328	300	903	237	427	ASM2+RS1825	
1000	40"	328	300	1081	237	427	ASM2+RS1825G	
1200	48"	381	300	1081	304	562	ASM2+RS3030G	

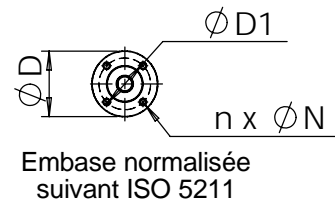
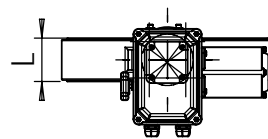

## CONDITIONS DE SERVICE

Pression de service maxi : 10 bar.  
Température maxi : -15 °C / + 130°C.  
Température de pointe : -30°C / +150°C

## AGREMENT ET NORMES

Fabrication répondant aux exigences de la Directive Européenne 97/23/CE «Équipements sous pression» : catégorie III module H.

Les procédures de tests sont réalisées suivant les normes NF EN 12266-2, DIN 3230 et ISO 5208.

Corps: 15,5 bar.

Siège: 11 bar.

Face à face suivant les normes EN 558-1 série 20, ISO 5752 série 20 et DIN 3202.

Montage entre brides PN10 suivant la norme EN 1092-2.

Parc Technoland - 2 Allée du Lazio - 69800 Saint Priest - FRANCE

Tél. +33 (0) 4 72 79 05 79 - Fax +33 (0) 4 78 90 19 19 / +33 (0) 4 72 79 05 70

E-mail : tecofi@tecofi.fr - Service commercial / Sales dep. : sales@tecofi.fr - www.tecofi.fr