

ПРИМЕНЕНИЕ

Основное применение : водоподготовка, очистка сточных вод, вода, виноделие, производство целлюлозы, химическая промышленность (вязкие, кристаллизованные среды), порошковое производство (цемент и расфасовка, пневматический транспорт).

ТЕХНИЧЕСКИЕ ХАРАКТЕРИСТИКИ

Задвижка предназначена для открытия/закрытия или для регулирования.

Межфланцевый монтаж по ISO Py 10.

Герметичность в одном направлении, стрелка на корпусе указывает направление движения потока. Застойные зоны в задвижке практически отсутствуют: нож движется без вибраций по точно подогнанным пазам для скольжения. Герметичность верхней части задвижки обеспечивается сальником. Набивка сальника и кольцевая прокладка из того же материала, что и прокладка седла обеспечивает задвижке более высокую эластичность и позволяет уменьшить усилия, прилагаемые при управлении.

Малые потери давления.

Возможность использования регулирования для вязких сред при установке кольца диафрагмы или дефлектора.



ИСПОЛНЕНИЕ

13	1	Блокирующий винт	Окрашенная сталь
12	1	Кольцевая прокладка	ЭПДМ
11**	1	Опорное кольцо	Нержавеющая сталь 316
10**	1	Седловое уплотнение	ЭПДМ
9	1	Сальник	Нержавеющая сталь
8	1	Рычаг	Сталь
7	1	Направляющее кольцо	Бронза
6	1	Опорная пластина	Оцинкованная сталь
5*	2	Защитная пластина	Сталь с оксидным покрытием
4	1	Шток	Нержавеющая сталь 13%Cr
3	1	Нож	Нержавеющая сталь X5CrNiMo 17-12-2
2	2	Набивка сальника	PTFE
1	1	Корпус	Нержавеющая сталь GX5CrNiMo 19-11-2
Поз.	Кол-во	Описание	Материал

* Защитные пластины с заранее просверленными отверстиями до Ду 300.
** Детали, отсутствующие у задвижки с уплотнением металл / металл.

РАЗМЕРЫ

Ду	A	B	C	D	E	F	H	H	L	I	J	K	L	ØK	n	ØM	Вес (кг)	
мм	дюйм						мини.	макс	макс									
50	2"	40	240	124	83	10	30	98	321	326	140	330	119	140	125	4	4-M16	7,5
65	2 1/2"	40	265	139	83	10	30	153	418	330	140	330	119	140	145	4	4-M16	7,8
80	3"	50	290	154	83	10	30	97	439	330	140	330	119	140	160	8	4-M16	8,4
100	4"	50	335	174	83	10	30	339	715	550	140	430	119	140	180	8	4-M16	11,5
125	5"	50	373	189	93	10	30	170	747	380	140	430	119	140	210	8	4-M16	14,4
150	6"	60	424	220	93	10	30	305	792	465	140	430	119	140	240	8	4-M20	18,5
200	8"	60	533	275	108	12	40	589	1202	809	228	638	173	255	295	8	4-M20	28,8
250	10"	70	625	326	108	12	40	538	1273	711	228	638	173	255	350	12	8-M20	41,0
300	12"	70	732	380	108	12	40	458	1350	702	228	638	173	255	400	12	8-M20	58,0

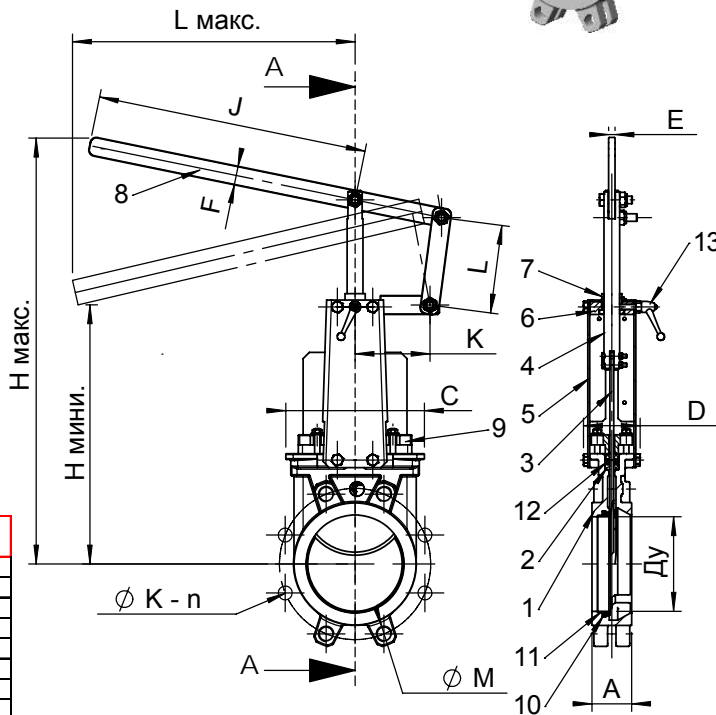

РАБОЧИЕ УСЛОВИЯ

Максимальное рабочее давление :

Ду 50-250 : 10 бар

Ду 300 : 7 бар

Максимальная рабочая температура :

-10°C / +130°C (Стандартное уплотнение).



Стандартное уплотнение



Уплотнение металл / металл

По запросу (в нужном окошке справа ставится крестик)	Максимальная температура	
Металл / металл	Т макс. : -10°C / +130°C.	<input type="checkbox"/>
Нитрил	Т макс. : -10°C / +80°C.	<input type="checkbox"/>
Белый ЭПДМ	Т макс. : -10°C / +130°C.	<input type="checkbox"/>
Силикон	Т макс. : -10°C / +170°C.	<input type="checkbox"/>
FPM (Viton®)	Т макс. : -10°C / +170°C.	<input type="checkbox"/>
PTFE	Т макс. : +4°C / +170°C.	<input type="checkbox"/>
CSM (Hypalon®)	Т макс. : +4°C / +80°C.	<input type="checkbox"/>

НОРМЫ И СТАНДАРТЫ

Производство в соответствии с европейской Директивой 97/23/CE «Оборудование под давлением» : категория III модуль H.
По запросу, оборудование соответствующее европейской Директиве ATEX "Потенциально взрывчатые среды" N° 94/9/CE : ATEX II 2 GD с и ATEX II 3 GD с.
Процедуры испытаний проведены согласно нормам EN 12266-1, DIN 3230, BS 5154 и ISO 5208.
Межфланцевое соединение в соответствии с нормами EN 1092-2 и DIN 2501 : ISO Py 10.