

VANNE GUILLOTINE A LEVIER

VG 6400-02



APPLICATION

Usage général : fabrication de pâte à papier, eau, traitement d'eau, eaux usées, produits chimiques poudreux et cristallisants, vinicole, cimenterie, transport pneumatique, stockage.

CARACTERISTIQUES GENERALES

Vanne "tout ou rien" ou de régulation.
Montage entre-bridés ISO PN10.
Etanchéité unidirectionnelle, indication du sens grâce à la flèche sur le corps.
Peu de zone de rétention: la pelle est guidée dans le corps et comporte peu de jeu.
Presse-étoupe : montage avec tresses et tore élastomère (même matériaux que le joint de siège) afin d'assurer l'élasticité de l'ensemble et de diminuer les efforts de manoeuvre.
Peu de pertes de charge.
Possibilité de faire de la régulation sur fluide pâteux avec l'adaptation d'un diaphragme.

CONSTRUCTION

13	1	Vis de blocage	Acier peint	
12	1	Joint torique	EPDM	
11**	1	Frette	Inox 316	DIN : X5CrNiMo18 10 ASTM : A 182 AISI 316 BS : 316 S16
10**	1	Joint d'étanchéité	EPDM	
9	1	Fouloir de presse étoupe	Inox	
8	1	Levier	Acier	
7	1	Bague de guidage	Bronze	
6	1	Potence	Acier zingué	
5*	2	Plaque support	Acier + époxy	
4	1	Tige de manoeuvre	Inox 13%Cr	
3	1	Pelle	Inox X5CrMo 17-12-2	DIN : X5CrNiMo18 10 ASTM : A 182 AISI 316 BS : 316 S16
2	2	Garniture PE	PTFE	
1	1	Corps	Inox GX5CrNiMo 19-11-2	DIN : G-X6CrNiMo18 10 ASTM : A 351 Grade CF8M BS : 316 C16
Rep.	Nb.	Désignation	Matière	

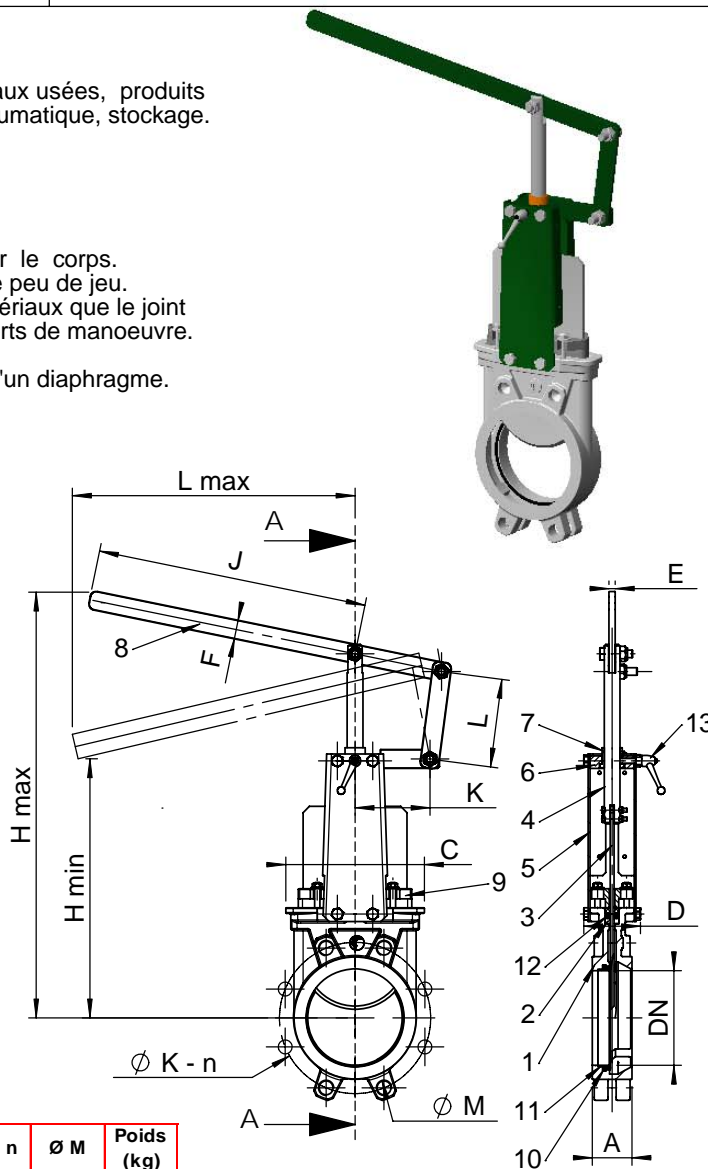

DIMENSIONS

DN		A	B	C	D	E	F	H min	H max	L max	I	J	K	L	ØK	n	Ø M	Poids (kg)
mm	inch																	
50	2"	40	240	124	83	10	30	98	321	326	140	330	119	140	125	4	4-M16	7,5
65	2 1/2"	40	265	139	83	10	30	153	418	330	140	330	119	140	145	4	4-M16	7,8
80	3"	50	290	154	83	10	30	97	439	330	140	330	119	140	160	8	4-M16	8,4
100	4"	50	335	174	83	10	30	339	715	550	140	430	119	140	180	8	4-M16	11,5
125	5"	50	373	189	93	10	30	170	747	380	140	430	119	140	210	8	4-M16	14,4
150	6"	60	424	220	93	10	30	305	792	465	140	430	119	140	240	8	4-M20	18,5
200	8"	60	533	275	108	12	40	589	1202	809	228	638	173	255	295	8	4-M20	28,8
250	10"	70	625	326	108	12	40	538	1273	711	228	638	173	255	350	12	8-M20	41,0
300	12"	70	732	380	108	12	40	458	1350	702	228	638	173	255	400	12	8-M20	58,0

* Plaques-supports préformées jusqu'au DN 300.

** Pièces non présentes sur étanchéité métal-métal.

CONDITIONS DE SERVICE

Pression de service maxi : DN 50-250 : 10 bar
DN 300 : 7 bar

Température maxi : -10°C / +130°C (étanchéité standard).

AGREMENT ET NORMES

Fabrication répondant aux exigences de la Directive Européenne 97/23/CE «Équipements sous pression» : catégorie III module H.
En option, produit conforme à la Directive européenne ATEX "Atmosphères explosives" N° 94/9/CE : ATEX II 2 GD c et ATEX II 3 GD c.
Les procédures de tests sont réalisées suivant les normes EN 12266-1, DIN 3230, BS 5154 et ISO 5208.
Raccordement entre-bridés suivant les normes EN 1092-2 et DIN 2501 : ISO PN10.

Matières disponibles en option (Si coché)	Température maximum	
Métal / métal	T max : -10°C / +130°C.	<input type="checkbox"/>
Nitrile	T max : -10°C / +80°C.	<input type="checkbox"/>
EPDM blanc	T max : -10°C / +130°C.	<input type="checkbox"/>
Silicone	T max : -10°C / +170°C.	<input type="checkbox"/>
FPM (Type Viton®)	T max : -10°C / +170°C.	<input type="checkbox"/>
PTFE	T max : +4°C / +170°C.	<input type="checkbox"/>
CSM (Type Hypalon®)	T max : +4°C / +80°C.	<input type="checkbox"/>

