

VANNE A GUILLOTINE A PELLE TRAVERSANTE A VOLANT

VGT 6400-00



APPLICATION

Usage général : cette vanne est particulièrement adaptée en papeterie, en sortie de pulpeurs, pour la récupération du vieux papier où le produit est mélangé avec de nombreuses impuretés (ex.: agrafes).

CARACTERISTIQUES GENERALES

- Gamme : du DN 50 au DN 700.
- Vanne bidirectionnelle, avec deux joints de siège.
- Corps plus long en deux parties assemblées par boulonnage.
- La pelle est plus longue et ressort à l'extérieur du corps en partie basse, ce qui nécessite un deuxième système de presse étoupe.
- La pelle comporte un orifice, qui assure :
 - en position vanne ouverte, un passage intégral du fluide sans zone de rétention.
 - en position vanne fermée, la fermeture complète de la vanne.
- Aucune zone de rétention: intéressant en chargement ou déchargement d'appareil chimique (sécheur, réacteur...).
- Fermeture dans des conditions difficiles, pas d'accumulation de produit en fond de gorge de dégagement de pelle.

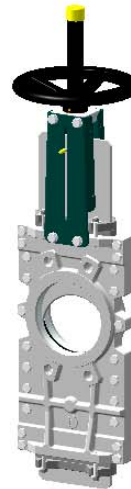

Montage standard



Montage renforcé

CONSTRUCTION

Rep.	Nb.	Désignation	Matière
19	1	Ecrou	Bronze
18	1	Rondelle d'appui	Bronze
17	1	Vis d'arrêt	Inox
16	1	Bouchon	Plastique
15	1	Tube de protection	Acier
14	1	Volant	Fonte EN-GJL-250
			DIN : GG25 ASTM : A48 class 40B BS : 1452 Grade 250
13	1	Graisser	Inox
12	1	Potence	Acier zingué
11	1	Indicateur de position	Inox
10	1	Vis de manoeuvre	Inox
9*	2	Plaque support	Acier + époxy
8	2	Fouloir de presse étoupe	Aluminium
7	1	Pelle	X5CrNiMo 17-12-2
			DIN : X5CrNiMo18 10 ASTM : A 182 AISI 316 BS : 970 316 S16
6	2	Joint d'étanchéité	EPDM
5	2	Frette	Inox 316
			DIN : X5CrNiMo18 10 ASTM : A 182 AISI 316 BS : 970 316 S16
4	2	Joint torique	EPDM
3	4	Garniture PE	Coton suifé
2	1	Contre corps	Inox GX5CrNiMo 19-11-2
			DIN : G-X6CrNiMo18 10 ASTM : A351 Grade CF8M BS : 1504 316 C16
1	1	Corps	Inox GX5CrNiMo 19-11-2
			DIN : G-X6CrNiMo18 10 ASTM : A351 Grade CF8M BS : 1504 316 C16

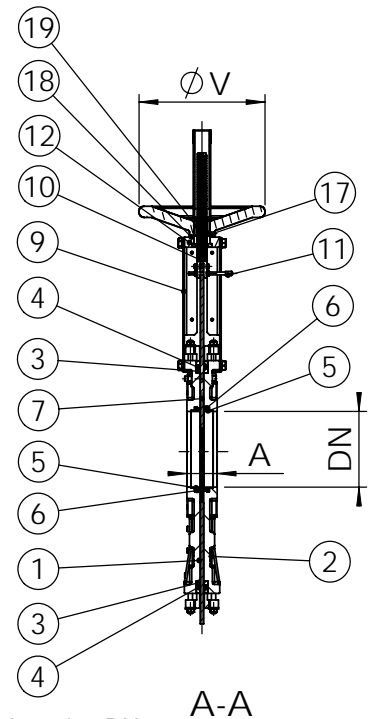
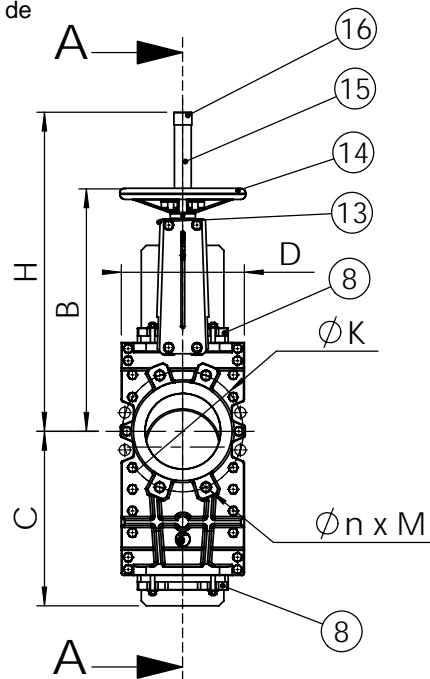

*Plaques-supports préformées jusqu'au DN 300.

DIMENSIONS

DN		A	B	C		D	ØV	H	ØK	n x M	Poids (Kg)
mm	inch			Mini.	Max.						
50	2"	40	283	162	221	150	200	348	125	4 x M16	15
65	2 1/2"	40	308	190	264	168	200	388	145	4 x M16	17.3
80	3"	50	333	216	297	184	200	413	160	8 x M16	21.7
100	4"	50	378	245	354	205	200	488	180	8 x M16	27.2
125	5"	50	423	289	430	220	250	564	210	8 x M16	31.6
150	6"	60	474	330	530	240	250	635	240	8 x M20	41.3
200	8"	60	593	410	641	295	310	809	295	8 x M20	68.8
250	10"	70	685	486	772	355	310	946	350	12 x M20	107.9
300	12"	70	792	582	882	410	310	1118	400	12 x M20	132.2
350	14"	96	900	654	1043	NC	500	1282	460	16 x M20	163
400	16"	100	978	731	1168	NC	500	1441	515	16 x M24	235
450	18"	106	1105	809	1296	NC	500	1587	565	20 x M24	368
500	20"	110	1215	916	1454	NC	500	1809	620	20 x M24	471
600	24"	110	1418	1066	1706	NC	500	2060	725	20 x M27	532
700	28"	110	1640	1236	1981	NC	800	2372	840	24 x M27	936

CONDITIONS DE SERVICE

Pression de service maxi :

- DN 50-250 : 10 bar
- DN 300-400 : 6 bar
- DN 450-600 : 3.5 bar
- DN 700 : 2.5 bar

Température maxi : +110 °C

AGREMENT ET NORMES

Fabrication répondant aux exigences de la Directive Européenne 97/23/CE «Équipements sous pression» : catégorie III module H.

Les procédures de tests sont réalisées suivant les normes EN 12266-1, DIN 3230, BS 5154 et ISO 5208. Écartement suivant standard TECOFI.

Portée de joint suivant la norme EN 1092-1.

Montage entre brides ISO PN10 suivant la norme EN 1092-1.