

Ref. : VP 4408-BX4.pas

Rev. : B

Date : 08/07/2011

Page : 1/1

ROBINET A PAPILLON ENTRE BRIDES A MOTEUR ELECTRIQUE "BERNARD" TECLARGE

VP 4408-BX4



REFERENCE DU PRODUIT

	REFERENCES	Type moteur
<input type="checkbox"/>	VP 4408-B04	BERNARD 400V 3 PH
<input type="checkbox"/>	VP 4408-B14	BERNARD 230V 3 PH
<input type="checkbox"/>	VP 4408-B24	BERNARD 230V 1 PH
<input type="checkbox"/>

APPLICATION

Usage général : eau, rejets, etc.

CARACTERISTIQUES GENERALES

Conception suivant la norme NF EN 593.
Etanche dans les deux sens, NF EN 12266-1, ISO 5208, DIN 3230.
Manchette renforcée en aluminium permettant un couple de manoeuvre réduit.
Axe traversant.
Paliers auto-lubrifiants en alliage cuivreux.
Etanchéité supplémentaire aux axes par joints toriques.
Manchette interchangeable.

CONSTRUCTION

6	1	Moteur électrique		BERNARD
5	1	Bouchon	EN-GJL-250	DIN: GG25 ASTM: A48 class 40B BS: 1452 Grade 250
4	1	Axe	Inox 410	DIN: 1.4006 ASTM: AISI 410 BS: 410 S 21
3	1	Manchette	EPDM chaleur	
2	1	Papillon	EN-GJS-400-15	DIN: GGG 40 ASTM: A536 65-45-12 BS: EN-JS1030
1	1	Corps	EN-GJS-400-15	DIN: GGG 40 ASTM: A536 65-45-12 BS: EN-JS1030
Rep.	Nb.	Désignation	Matière	

DIMENSIONS

DN		ISO	G	H	L	Ø K	n1 x Ø L	Poids	Poids	Poids
mm	inch							(kg)	(kg)	(kg)
								VP4408-B04	VP4408-B14	VP4408-B24
350	14"	F10	267	368	78 (92)*	460	4 x Ø23	66,6	66,6	66,6
400	16"	F14	309	400	102	515	4 x Ø28	100	107	107
450	18"	F14	329	422	114	565	4 x Ø28	132	132	139
500	20"	F14	361	480	127	620	4 x Ø28	153	153	160
600	24"	F16	459	562	154	725	4 x Ø31	245	245	252
700	28"	F25	537	624	165	840	4 x Ø31	407	-	-
800	32"	F25	609	672	190	950	4 x Ø34	465	-	-
900	36"	F25	672	720	203	1050	4 x M30	632	632	639
1000	40"	F25	732	802	216	1160	4 x M33	790	790	797
1200	48"	F30	863	942	254	1380	4 x M36	1053	-	-

* L = 92 sur demande

DN		Pression différentielle : 10 bar					Réf Moteur
mm	inch	X	P	V1	V2	W	
350	14"	208	250	340	169	226	AS 80
400	16"	283	300	114	405	236	AS 100
450	18"	281	300	188	475	333	AS 200
500	20"	281	300	188	475	333	AS 200
600	24"	281	300	148	497	338	AS 400
700	28"	303	400	184	558	382	AS 600
800	32"	303	400	184	558	382	AS 600
900	36"	381	300	184	596	332	AS1000
1000	40"	381	300	184	596	332	AS1000
1200	48"	363	300	237	854	265	ASM1+MF40G

CONDITIONS DE SERVICE

Pression de service maxi : 10 bar.
Température de service : -15°C / + 130°C.
Température de pointe : -30°C / +150°C

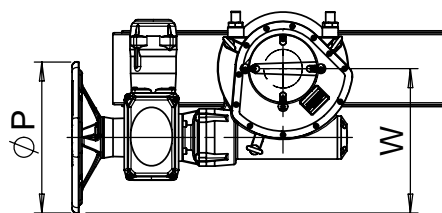
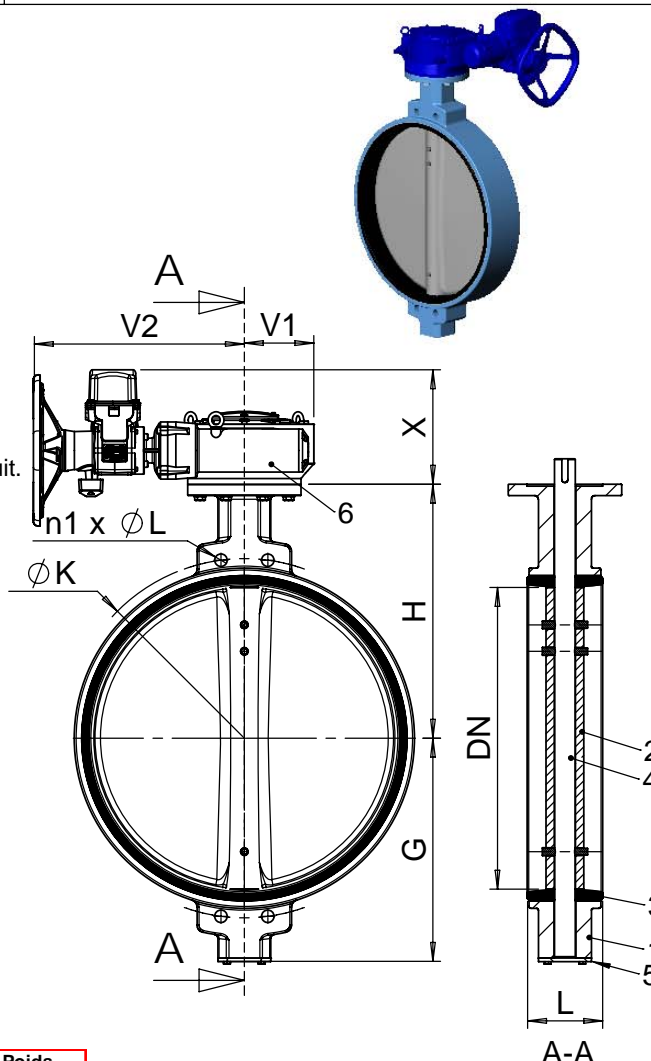

AGREMENT ET NORMES

Fabrication répondant aux exigences de la Directive Européenne 97/23/CE «Équipements sous pression» : catégorie III module H.

Les procédures de tests sont réalisées suivant les normes NF EN 12266-1, DIN 3230 et ISO 5208.

Corps: 15,5 bar.

Siège: 11 bar.

Face à face suivant les normes EN 558-1 série 20, ISO 5752 série 20 et DIN 3202.

Montage entre brides PN10 suivant la norme EN 1092-2.

Parc Technoland - 2 Allée du Lazio - 69800 Saint Priest - FRANCE
Tél. +33 (0) 4 72 79 05 79 - Fax +33 (0) 4 78 90 19 19 / +33 (0) 4 72 79 05 70
E-mail : tecofi@tecofi.fr - Service commercial / Sales dep. : sales@tecofi.fr - www.tecofi.fr