

VANNE A GUILLOTINE A VERIN PNEUMATIQUE DOUBLE EFFET

VG 3400-03



Tecofi'
FAREX FLUID SOLUTION DESIGNER

APPLICATION

Usage général : fabrication de pâte à papier, eau, traitement d'eau, eaux usées, produits chimiques poudreux et cristallisants, vinicole, cimenterie, transport pneumatique, stockage.

CARACTERISTIQUES GENERALES

Vanne "tout ou rien" ou de régulation.
Montage entre-brides ISO PN10.
Etanchéité unidirectionnelle, indication du sens grâce à la flèche sur le corps.
Peu de zone de rétention : la pelle est guidée dans le corps et comporte peu de jeu.
Presse-étoupe : montage avec tresses et tore élastomère (même matériaux que le joint de siège) afin d'assurer l'élasticité de l'ensemble et de diminuer les efforts de manoeuvre.
Peu de pertes de charge.
Possibilité de faire de la régulation sur fluide pâteux avec l'adaptation d'un diaphragme.

CONSTRUCTION

8**	1	Joint d'étanchéité	Nitrile	
7	1	Fouloir de presse étoupe	Aluminium DN50-450 Acier DN500-1200	
6	1	Vérin pneumatique	Aluminium	
5*	2	Plaque support	Acier + époxy	
4	1	Tige de manoeuvre	Inox 13%Cr	
3	1	Pelle	X5CrNi 18-10	DIN : X5CrNi 18-10 ASTM : AISI 304 BS : 304 S15
2	2	Garniture PE	PTFE	
1	1	Corps	EN-GJL-250	DIN : GG 25 ASTM : A48 class 40B BS : 1452 Grade 250
Rep.	Nb.	Désignation	Matière	

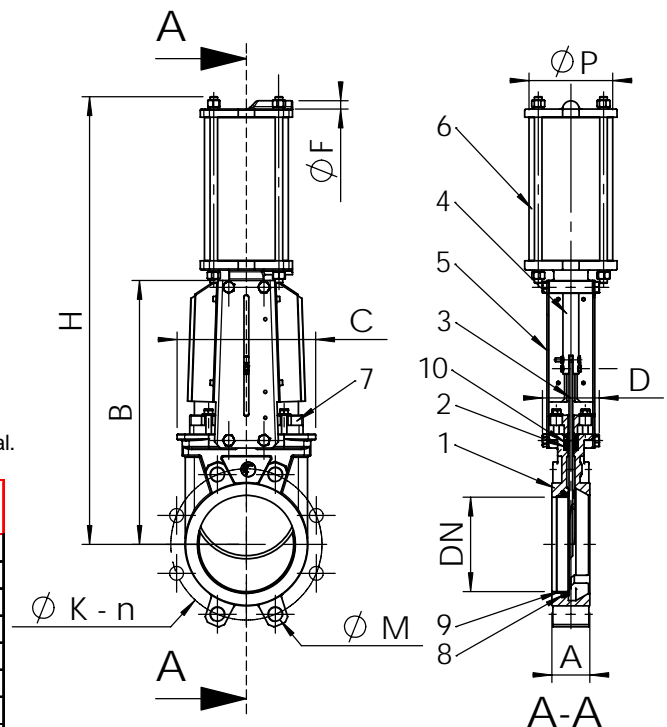

* Plaques-supports préformées jusqu'au DN 300.
** Pièces non présentes sur étanchéité métal-métal.

DIMENSIONS

DN		A	B	C	D	Ø F	Ø P	H	Ø K	n	Ø M	Poids (kg)
mm	inch											
50	2"	40	240	124	83	¼"	80	412	125	4	4-M16	7,5
65	2"1/2"	40	265	139	83	¼"	80	458	145	4	4-M16	7,8
80	3"	50	290	154	83	¼"	80	502	160	8	4-M16	8,4
100	4"	50	335	174	83	¼"	100	562	180	8	4-M16	12,5
125	5"	50	373	189	93	¼"	125	642	210	8	4-M16	16,4
150	6"	60	424	220	93	¼"	125	718	240	8	4-M20	20,5
200	8"	60	533	275	108	¼"	160	882	295	8	4-M20	35,8
250	10"	70	625	326	108	¼"	200	1044	350	12	8-M20	52,0
300	12"	70	732	380	108	¼"	200	1164	400	12	8-M20	72,0
350	14"	96	835	438	290	3/8"	250	1362	460	16	10-M20	129,0
400	16"	100	945	494	290	3/8"	250	1542	515	16	10-M24	144,0
450	18"	106	1040	547	290	3/8"	250	1677	565	20	14-M24	177,0
500	20"	110	1150	613	290	½"	382	1839	620	20	14-M24	260,0
600	24"	110	1354	716	290	½"	382	2145	725	20	14-M27	341,0
700	28"	110	1540	835	320	½"	426	2488	840	24	16-M27	556,0
800	32"	110	1750	972	320	½"	426	2798	950	24	16-M30	679,0
900	36"	110	1990	1041	320	½"	538	3162	1050	28	20-M30	840,0
1000	40"	110	2195	1152	320	½"	538	3452	1160	28	20-M33	1053,0
1200	48"	150	2390	1255	400	½"	538	4048	1380	32	22-M36	-

Ref. : VG 3400-03.pas

Rev. : I

Date : 05/08/2011

Page : 2/2

VANNE A GUILLOTINE A VERIN PNEUMATIQUE DOUBLE EFFET

VG 3400-03



Tecofi'
FAREX FLUID SOLUTION DESIGNER

CONDITIONS DE SERVICE

Pression de service maxi : DN 50-250 : 10 bar
DN 300-450 : 7 bar
DN 500-600 : 4 bar
DN 700-1200 : 2 bar

Température maxi : -10°C / +80°C

Matières disponibles en option (Si coché)	Température maximum	
Métal / métal	T max : -10°C / +200°C.	<input type="checkbox"/>
Nitrile blanc	T max : -10°C / +80°C.	<input type="checkbox"/>
EPDM	T max : -20°C / +130°C.	<input type="checkbox"/>
Silicone	T max : -20°C / +170°C.	<input type="checkbox"/>
FPM (Type Viton®)	T max : -10°C / +170°C.	<input type="checkbox"/>
PTFE	T max : +4°C / +170°C.	<input type="checkbox"/>
CSM (Type Hypalon®)	T max : +4°C / +80°C.	<input type="checkbox"/>



Etanchéité standard

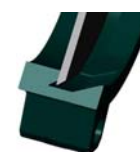

Etanchéité métal/métal

AGREMENT ET NORMES

Fabrication répondant aux exigences de la Directive Européenne 97/23/CE «Équipements sous pression» : catégorie III module H. (DN50 - 600)

En option, produit conforme à la Directive européenne ATEX "Atmosphères explosives" N° 94/9/CE : ATEX II 2 GD c et ATEX II 3 GD c.

Les procédures de tests sont réalisées suivant les normes EN 12266-1, DIN 3230, BS 5154 et ISO 5208.
Raccordement entre-bridés suivant les normes EN 1092-2 et DIN 2501 : ISO PN10.