

Ref. : VG 6400-UX4.pas

Rev. : E

Date : 03/02/2012

Page : 1/1

# VANNE GUILLOTINE A MOTEUR ELECTRIQUE "AUMA"

## VG 6400-UX4



### APPLICATION

Usage général : fabrication de pâte à papier, eau, traitement d'eau, eaux usées, produits chimiques poudreux et cristallisants, vinicole, cimenterie, transport pneumatique, stockage.

### CARACTERISTIQUES GENERALES

Vanne "tout ou rien" ou de régulation.  
Montage entre-bridés ISO PN10.  
Etanchéité unidirectionnelle, indication du sens grâce à la flèche sur le corps. Peu de zone de rétention : la pelle est guidée dans le corps et comporte peu de jeu.  
Presse-étoupe : montage avec tresses et tore élastomère (même matériaux que le joint de siège) afin d'assurer l'élasticité de l'ensemble et de diminuer les couples de manoeuvre.  
Possibilité de faire de la régulation sur fluide pâteux avec l'adaptation d'un diaphragme.

### CONSTRUCTION

11	1	Moteur électrique		AUMA
10**	1	Frette	Inox 316	DIN : X5CrNiMo18 10 ASTM : A 182 AISI 316 BS : 970 316 S16
9**	1	Joint d'étanchéité	EPDM	
8	1	Joint torique	EPDM	
7	1	Fouloir de presse étoupe	Inox	
6	1	Potence	Acier peint	
5*	2	Plaque support	Acier + époxy	
4	1	Vis de manoeuvre	Inox 13%Cr	
3	1	Pelle	Inox X5CrNiMo 17-12-2	DIN : X5CrNiMo18 10 ASTM : A 182 AISI 316 BS : 970 316 S16
2	2	Garniture PE	PTFE	
1	1	Corps	Inox GX5CrNiMo 19-11-2	DIN : G-X6CrNiMo 18 10 ASTM : A351 grade CF8M BS : 1452 Grade 250
Rep.	Nb.	Désignation	Matériau	

\* Plaques-supports préformées jusqu'au DN 300.  
\*\* Pièces non présentes sur étanchéité métal/métal.

### DIMENSIONS

DN	Type moteur	A	B	C	D	E	F	G	Ø V	H	Ø K	n	Ø M	Poids (kg)	
50	2"	SA07.2	40	383	124	83	249	265	237	160	578	125	4	4-M16	27
65	2 1/2"	SA07.2	40	408	139	83	249	265	237	160	603	145	4	4-M16	29
80	3"	SA07.2	50	433	154	83	249	265	237	160	628	160	8	4-M16	30
100	4"	SA07.2	50	478	174	83	249	265	237	160	673	180	8	4-M16	31
125	5"	SA07.6	50	516	189	93	249	265	237	160	711	210	8	4-M16	38
150	6"	SA07.6	60	567	220	93	249	265	237	160	762	240	8	4-M20	42
200	8"	SA07.6	60	686	275	108	249	265	237	160	881	295	8	4-M20	57
250	10"	SA07.6	70	778	326	108	249	265	237	160	973	350	12	8-M20	76
300	12"	SA10.2	70	887	380	108	254	282	247	200	1082	400	12	8-M20	86
350	14"	SA10.2	96	990	438	290	254	282	247	200	1185	460	16	10-M20	137
400	16"	SA10.2	100	1100	494	290	254	282	247	200	1295	515	16	10-M24	167
450	18"	SA14.2	106	1225	547	290	329	384	285	315	1430	565	20	14-M24	231
500	20"	SA14.2	110	1335	613	290	329	384	285	315	1540	620	20	14-M24	266
600	24"	SA14.2	110	1539	716	290	329	384	285	315	1744	725	20	14-M27	310

### REFERENCE DU PRODUIT

	REFERENCES	Type moteur
<input type="checkbox"/>	VG 6400-U04	AUMA 400V 3 PH
<input type="checkbox"/>	VG 6400-U14	AUMA 230V 3 PH
<input type="checkbox"/>	.....	.....

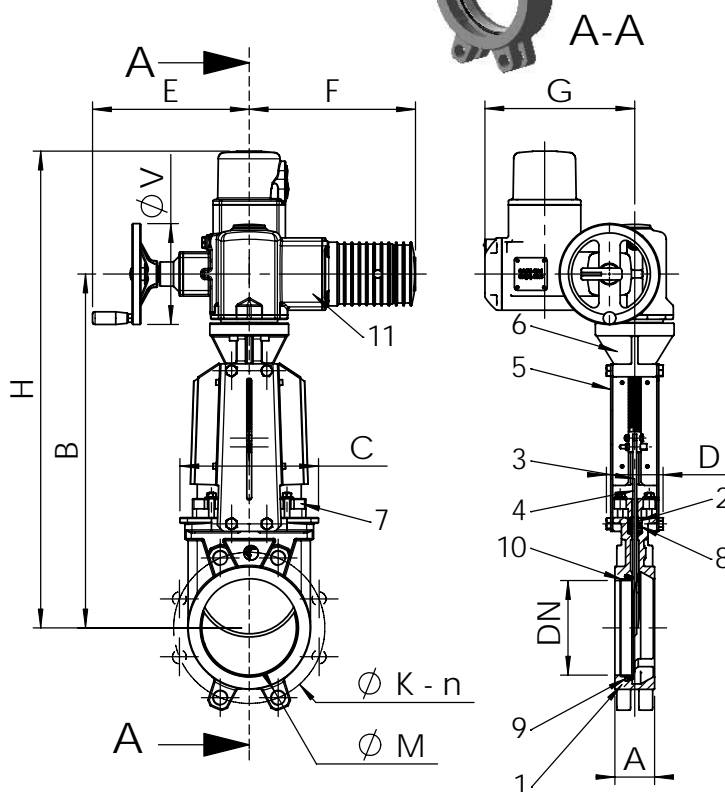
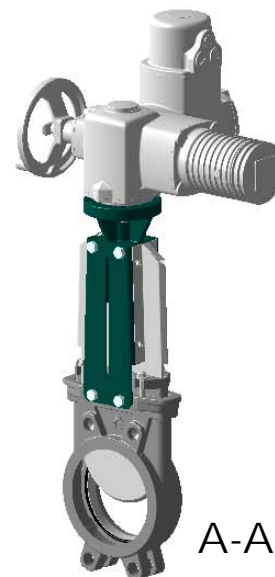

Etanchéité standard



Etanchéité métal/métal

### CONDITIONS DE SERVICE

Pression de service maxi : DN 50-250 : 10 bar  
DN 300-450 : 7 bar  
DN 500-600 : 4 bar

Température maxi : -10°C / +130°C (étanchéité standard)

Matériaux disponibles en option (Si coché)	Température maximum	
Métal / métal	T max : -10°C / +130°C.	<input type="checkbox"/>
Nitrile	T max : -10°C / +80°C.	<input type="checkbox"/>
EPDM blanc	T max : -10°C / +130°C.	<input type="checkbox"/>
Silicone	T max : -10°C / +170°C.	<input type="checkbox"/>
FPM (Type Viton®)	T max : -10°C / +170°C.	<input type="checkbox"/>
PTFE	T max : +4°C / +170°C.	<input type="checkbox"/>
CSM (Type Hypalon®)	T max : +4°C / +80°C.	<input type="checkbox"/>

### AGREMENT ET NORMES

Fabrication répondant aux exigences de la Directive Européenne 97/23/CE «Équipements sous pression» : catégorie III module H.  
Les procédures de tests sont réalisées suivant les normes EN 12266-1, DIN 3230, BS 5154 et ISO 5208.  
Raccordement entre-bridés suivant les normes EN 1092-2 et DIN 2501 : ISO PN10.

Parc Technoland - 2 Allée du Lazio - 69800 Saint Priest - FRANCE  
Tél. +33 (0) 4 72 79 05 79 - Fax +33 (0) 4 78 90 19 19 / +33 (0) 4 72 79 05 70  
E-mail : tecofi@tecofi.fr - Service commercial / Sales dep. : sales@tecofi.fr - www.tecofi.fr