

Ref. : VP 3442-02.pas

Rev. : H

Date : 13/07/2011

Page : 1/1

ROBINET A PAPILLON AVEC POIGNEE

VP 3442-02



Tecofi
FAREX FLUID SOLUTION DESIGNER

APPLICATION

Usage général : Eau, air, gaz, acides, etc.

CARACTERISTIQUES GENERALES

Conception suivant la norme NF EN 593.
TECFLY : type à oreilles lisses permettant l'utilisation en bout de ligne, étanche dans les 2 sens.
Deux types de manchette :
- Profilé en forme "queue d'aronde" assurant un maintien parfait (pour un vide poussé, la manchette peut être collée).
- Renforcée interne en aluminium permettant un couple de manoeuvre réduit.
Axe en deux parties permettant, dans ces dimensions moyennes, un excellent coefficient d'écoulement, grâce à un papillon réduit en épaisseur et profilé.
Papillon usiné sur la tranche, ce qui permet un couple de manoeuvre réduit et régulier.
Axe injectable, paliers inox téflonnés, manchette interchangeable, embase normalisée ISO 5211.
Poignée en fonte ductile très robuste : crantée, crantée cadénassable, option régulation. La position cadénassable permet la transformation aisée en poignée de régulation, sans démontage.

CONSTRUCTION

15	1	Vis	Inox A2	
14	2	Ecrou	Inox A2	
13	2	Rondelle grower	Inox A2	
12	2	Vis	Inox A2	
11	1	Poignée	Fonte ductile	
10	1	Secteur cranté	Aluminium	
9	2	Goupille	Inox	
8	1	Joint	NBR	
7	2	Joint torique	NBR	
6	2	Bague de guidage	Acier téflonné	
5	1	Axe supérieur	Inox 416	DIN: 1.4005 ASTM: AISI 416 BS: 416 S21
4	1	Axe inférieur	Inox 416	DIN: 1.4005 ASTM: AISI 416 BS: 416 S21
3	1	Manchette	EPDM chaleur	
2	1	Papillon	CuAl10Ni5Fe4	
1	1	Corps	Fonte EN-GJL-250	DIN: GG25 ASTM: A48 class 40B BS: 1452 Grade 250
Rep.	Nb.	Désignation	Matière	

DIMENSIONS

DN	L	G	H	H1	V	Type	Poids (kg)
40 - 1"1/2	33	66	184	133	180	F07	3,0
50 - 2"	43	72	190	140	180	F07	3,5
65 - 2"1/2	46	78	203	153	180	F07	4,3
80 - 3"	46	89	209	159	180	F07	4,8
100 - 4"	52	102	228	178	220	F07	6,1
125 - 5"	56	117	240	190	220	F07	8,2
150 - 6"	56	130	253	203	220	F07	9,6
200 - 8"	60	159	288	238	318	F10	15,9
250 - 10"	68	190	318	268	318	F10	23,4
300 - 12"	78	222	356	306	318	F10	31,5

AGREMENT ET NORMES

Fabrication répondant aux exigences de la Directive Européenne 97/23/CE «Équipements sous pression» : catégorie III module H.
Écartement suivant la norme NF EN 558-1 série 20, ISO 5272 série 20, DIN 3202.
Raccordement à brides suivant PN 10 et PN 16, suivant les normes EN 1092-2, BS450, adaptable entre brides ANSI B16.1-5 ASA 150.

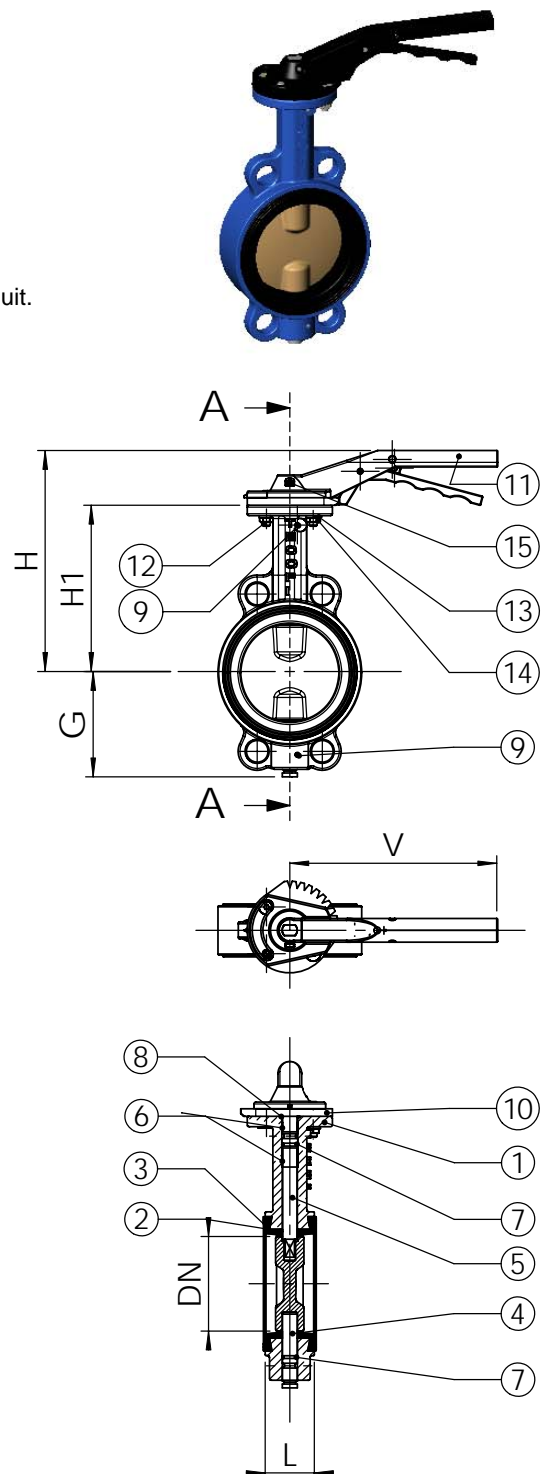

CONDITIONS DE SERVICE

Pression de service maxi : 16 bar.
Température maxi : -15°C / +130°C.
Température de pointe : -30°C / +150°C.

Pression d'essai suivant les normes EN 12266-1, DIN 3230, BS 6755 et ISO 5208 :

Corps : 24 bar.
Siège : 17,6 bar.

Parc Technoland - 2 Allée du Lazio - 69800 Saint Priest - FRANCE
Tél. +33 (0) 4 72 79 05 79 - Fax +33 (0) 4 78 90 19 19 / +33 (0) 4 72 79 05 70
E-mail : tecofi@tecofi.fr - Service commercial / Sales dep. : sales@tecofi.fr - www.tecofi.fr