

Ref. : VG 3400-BX4.pas

Rev. : D

Date : 03/02/2012

Page : 1/1

# VANNE GUILLOTINE A MOTEUR ELECTRIQUE "BERNARD"

## VG 3400-BX4



**Tecofi**  
FAREX FLUID SOLUTION DESIGNER

### APPLICATION

Usage général : fabrication de pâte à papier, eau, traitement d'eau, eaux usées, produits chimiques poudreux et cristallisants, vinicole, cimenterie, transport pneumatique, stockage.

### CARACTERISTIQUES GENERALES

Vanne "tout ou rien" ou de régulation.  
Montage entre-bridés ISO PN10.  
Etanchéité unidirectionnelle, indication du sens grâce à la flèche sur le corps. Peu de zone de rétention : la pelle est guidée dans le corps et comporte peu de jeu. Presse-étoupe : montage avec tresses et tore élastomère (même matériaux que le joint de siège) afin d'assurer l'élasticité de l'ensemble et de diminuer les couples de manoeuvre.  
Peu de pertes de charge.  
Possibilité de faire de la régulation sur fluide pâteux avec l'adaptation d'un diaphragme.

### CONSTRUCTION

11	1	Moteur électrique		BERNARD
10**	1	Frette	Inox 316	DIN : X5CrNiMo18 10 ASTM : A 182 AISI 316 BS : 970 316 S16
9**	1	Joint d'étanchéité	Nitrile	
8	1	Joint torique	Nitrile	
7	1	Fouloir de presse étoupe	Aluminium (DN50-450) Acier (DN500-600)	
6	1	Potence	Acier peint	
5*	2	Plaque support	Acier + époxy	
4	1	Vis de manoeuvre	Inox 13%Cr	
3	1	Pelle	Inox X5CrNi 18-10	DIN : X5CrNi 18-10 ASTM : AISI 304 BS : 304 S15
2	2	Garniture PE	PTFE	
1	1	Corps	Fonte EN-GJL-250	DIN : GG 25 ASTM : A48 class 40B BS : 1452 Grade 250
Rep.	Nb.	Désignation	Matière	

\* Plaques-supports préformées jusqu'au DN 300.  
\*\* Pièces non présentes sur étanchéité métal/métal.

### DIMENSIONS

DN		Type moteur	A	B	C	D	E	F	Ø V	H	Ø K	n	Ø M	Poids (kg)
mm	inch													
50	2"	SRA6	40	584	124	83	291	247	300	584	125	4	4-M16	28
65	2 1/2"	SRA6	40	609	139	83	291	247	300	609	145	4	4-M16	30
80	3"	SRA6	50	634	154	83	291	247	300	634	160	8	4-M16	31
100	4"	SRA6	50	679	174	83	291	247	300	679	180	8	4-M16	32
125	5"	SRA6	50	717	189	93	291	247	300	717	210	8	4-M16	37
150	6"	SRA6	60	768	220	93	291	247	300	768	240	8	4-M20	41
200	8"	SRA6	60	887	275	108	291	247	300	887	295	8	4-M20	58
250	10"	SRA6	70	979	326	108	291	247	300	998	350	12	8-M20	72
300	12"	ST14	70	1110	380	108	265	318	300	1157	400	12	8-M20	83
350	14"	ST14	96	1220	438	290	265	318	300	1305	460	16	10-M20	135
400	16"	ST14	100	1330	494	290	265	318	300	1473	515	16	10-M24	165
450	18"	ST30	106	1475	547	290	310	433	450	1628	565	20	14-M24	206
500	20"	ST30	110	1585	613	290	310	433	450	1778	620	20	14-M24	241
600	24"	ST30	110	1789	716	290	310	433	450	2079	725	20	14-M27	296

### CONDITIONS DE SERVICE

Pression de service maxi : DN 50-250 : 10 bar  
DN 300-450 : 7 bar  
DN 500-600 : 4 bar

Température maxi : -10°C / +80°C (étanchéité standard)

Matières disponible en option (Si coché)	Température maximum	
Métal / métal	T max : -10°C / +80°C.	<input type="checkbox"/>
Nitrile blanc	T max : -10°C / +80°C.	<input type="checkbox"/>
EPDM	T max : -10°C / +130°C.	<input type="checkbox"/>
Silicone	T max : -10°C / +170°C.	<input type="checkbox"/>
FPM (Type Viton®)	T max : -10°C / +170°C.	<input type="checkbox"/>
PTFE	T max : +4°C / +170°C.	<input type="checkbox"/>
CSM (Type Hypalon®)	T max : +4°C / +80°C.	<input type="checkbox"/>

### REFERENCE DU PRODUIT

	REFERENCES	Type moteur
<input type="checkbox"/>	VG 3400-B04	BERNARD 400V 3 PH
<input type="checkbox"/>	VG 3400-B14	BERNARD 230V 3 PH
<input type="checkbox"/>	VG 3400-B24	BERNARD 230V 1 PH
<input type="checkbox"/>	.....	.....

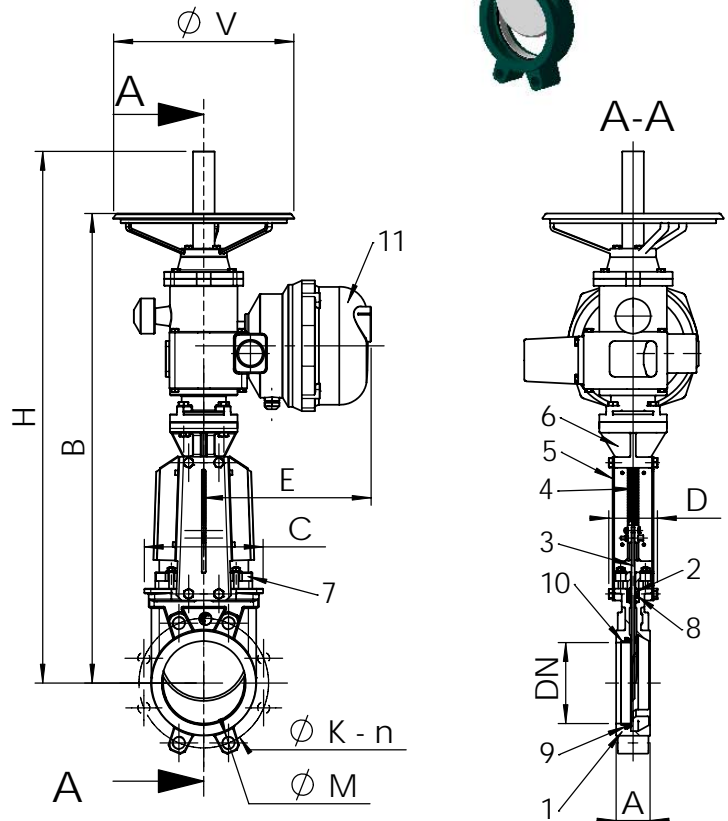
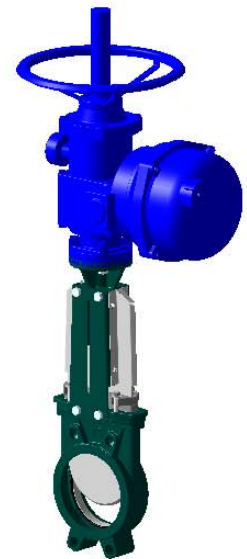

### AGREMENT ET NORMES

Fabrication répondant aux exigences de la Directive Européenne 97/23/CE «Équipements sous pression» : catégorie III module H. Les procédures de tests sont réalisées suivant les normes EN 12266-1, DIN 3230, BS 5154 et ISO 5208. Raccordement entre-bridés suivant les normes EN 1092-2 et DIN 2501 : ISO PN10.

Parc Technoland - 2 Allée du Lazio - 69800 Saint Priest - FRANCE  
Tél. +33 (0) 4 72 79 05 79 - Fax +33 (0) 4 78 90 19 19 / +33 (0) 4 72 79 05 70  
E-mail : tecofi@tecofi.fr - Service commercial / Sales dep. : sales@tecofi.fr - www.tecofi.fr