

Ref. : VP 3509-08.pas

Rev. : A

Date : 08/07/2011

Page : 1/1

ROBINET A PAPILLON A DOUBLE BRIDES AVEC REDUCTEUR TECLARGE FL

VP 3509-08



APPLICATION

Usage général : eau, eau de mer, rejets, etc.

CARACTERISTIQUES GENERALES

Conception suivant la norme NF EN 593.

Etanche dans les deux sens, NF EN 12266-1, ISO 5208, DIN 3230.

Deux types de manchette :

- profilée en forme de «queue d'aronde» assurant un maintien parfait (pour un vide poussé, la manchette peut être collée),
- renforcée interne en aluminium permettant un couple de manoeuvre réduit.

Axes : demi-axe haut et bas ou axe traversant en fonction du diamètre.

Accouplement axe sur papillon assuré par boulonnerie non débouchante.

Paliers auto-lubrifiants en alliage cuivreux.

Etanchéité supplémentaire aux axes par joints toriques.

Manchette interchangeable.

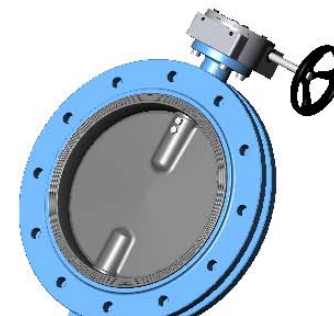

CONSTRUCTION

Rep.	Nb.	Désignation	Matériaux	
7	1	Réducteur		
6	2	Bouchon	Fonte EN-GJL-250	DIN: GG25 ASTM: A48 class 40B BS: 1452 Grade 250
5	1	Axe supérieur	Inox 316	DIN: 1.4009 ASTM: AISI 316 BS: 316 S16
4	1	Axe inférieur	Inox 316	DIN: 1.4009 ASTM: AISI 316 BS: 316 S16
3	1	Manchette	EPDM chaleur	
2	1	Papillon	Inox 316 GX5CrNiMo 19-11-2	DIN: G-X6CrNiMo18 10 ASTM: A351 Grade CF8M BS: 1504 316 C16
1	1	Corps	Fonte EN-GJL-250	DIN: GG25 ASTM: A48 class 40B BS: 1452 Grade 250
Rep.	Nb.	Désignation	Matériaux	

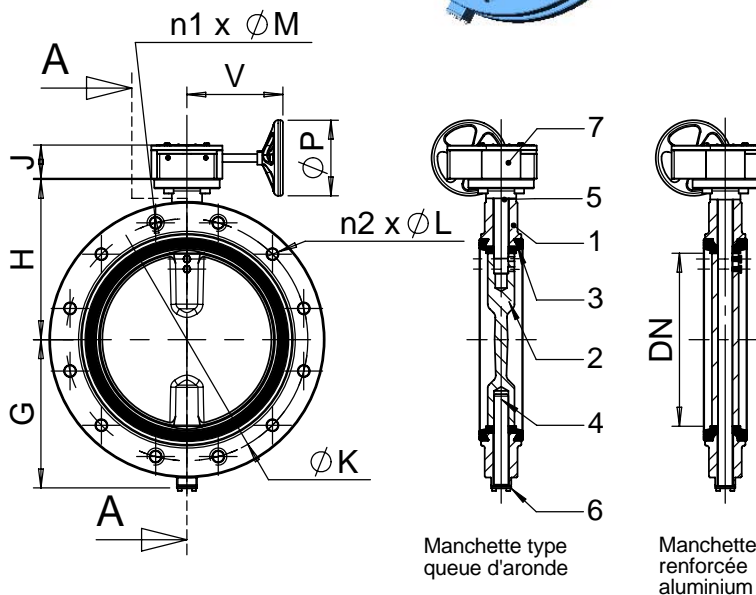

DIMENSIONS

DN	Embase					Dimensions vanne						
						G	H	L	PN10**			
mm	inch	ISO	ØD	Ø D1	n x Ø N				Ø K	n1 x Ø M	n2 x Ø L	Poids (kg)
350	14"	F10	125	102	4 x Ø12	267	368	78(92)*	460	4 x M 20	12 x Ø22	84
400	16"	F14	175	140	4 x Ø18	309	400	102	515	4 x M 24	12 x Ø26	128
450	18"	F14	175	140	4 x Ø18	328	422	114	565	4 x M 24	16 x Ø26	204
500	20"	F14	175	140	4 x Ø18	361	480	127	620	4 x M 24	16 x Ø26	234
600	24"	F16	210	165	4 x Ø23	459	562	154	725	4 x M 27	16 x Ø30	336
700	28"	F25	300	254	8 x Ø18	520	624	165	840	4 x M 27	20 x Ø30	504
800	32"	F25	300	254	8 x Ø18	591	672	190	950	4 x M 30	20 x Ø33	588
900	36"	F25	300	254	8 x Ø18	656	720	203	1050	4 x M 30	24 x Ø33	1044
1000	40"	F25	300	254	8 x Ø18	721	800	216	1160	4 x M 33	24 x Ø36	1215
1200	48"	F30	350	298	8 x Ø23	860	900	254	1380	4 x M 36	24 x Ø39	2054

* L = 92 sur demande

** PN16 / ASA 150 sur demande

DN		Réducteur		
mm	inch	V	ØP	J
350	14"	226	300	86
400	16"	255	300	105
450	18"	255	300	105
500	20"	285	400	120
600	24"	322	400	120
700	28"	367	450	125
800	32"	367	450	125
900	36"	426	500	200
1000	40"	426	500	200
1200	48"	506	550	273

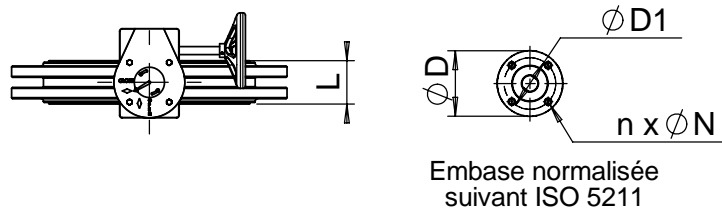

CONDITIONS DE SERVICE

Pression de service maxi : 10 bar.
Température maxi : -15 °C / +130 °C.
Température de pointe : -30°C / +130°C.

AGREMENT ET NORMES

Fabrication répondant aux exigences de la Directive Européenne 97/23/CE «Équipements sous pression» : catégorie III module H.

Pression d'essai suivant les normes EN 12266-1, DIN 3230, BS 5154 et ISO 5208 :

Corps : 15,5 bar.

Siège : 11 bar.

Écartement suivant la norme EN 558-1 série 20, ISO 5752 série 20, DIN 3202.

Raccordement à brides ISO PN10 suivant la norme EN 1092-2.