

Ref. : VP 3648-04.pas

Rev. : G

Date : 31/08/2011

Page : 1/1

ROBINET A PAPILLON A OREILLES TARAUEES A MOTEUR ELECTRIQUE

VP3648-04



Tecofi
FAREX FLUID SOLUTION DESIGNER

APPLICATION

Usage général : Eau, air, gaz, acides, etc.

CARACTERISTIQUES GENERALES

Conception suivant la norme NF EN 593.

TECFLY LUG: type à oreilles taraudées permettant le montage par vis, étanche dans les 2 sens.

Deux types de manchette:

- Profilé en forme "queue d'aronde" assurant un maintien parfait (pour un vide poussé, la manchette peut être collée).
- Renforcée interne en aluminium permettant un couple de manoeuvre réduit.

Axe en deux parties permettant, dans ces dimensions moyennes, un excellent coefficient d'écoulement, grâce à un papillon réduit en épaisseur et profilé.

Papillon usiné sur la tranche, ce qui permet un couple de manoeuvre réduit et régulier.

Axe inéjectable, paliers inox téflonnés, manchette interchangeable, embase normalisée ISO 5211.

CONSTRUCTION

12	4	Vis	Inox	
11	4	Rondelle plate	Inox	
10	1	Moteur électrique	Aluminium	
9	2	Goupille	Inox	
8	1	Joint	NBR	
7	2	Joint torique	NBR	
6	2	Bague de guidage	Acier téflonné	
5	1	Axe supérieur	Inox 416	DIN : 1.4005 ASTM : AISI 416 BS : 416 S 21
4	1	Axe inférieur	Inox 416	DIN : 1.4005 ASTM : AISI 416 BS : 416 S 21
3	1	Manchette	EPDM Chaleur	En standard
2	1	Papillon	EN-GJS-400-15	DIN : GGG 40 ASTM : A 536 65-45-12 BS : EN-JS1030
1	1	Corps	EN-GJL-250	DIN : GG25 ASTM : A48 class 40B BS : 1452 Grade 250
Rep. Nb.		Designation	Matière	

DIMENSIONS

DN		Pression différentielle: 10 bar										
mm	inch	Moteur électrique	G	H1	L	X	V	V1	W1	ØP	Type	Poids (kg)
40	1" 1/2	Mono / 1 ph	66	134	33	224	264	148	190	90	F07	9,2
		Tri / 3 ph										
50	2"	Mono / 1 ph	72	140	43	224	264	148	190	90	F07	9,8
		Tri / 3 ph										
65	2" 1/2	Mono / 1 ph	78	153	46	224	264	148	190	90	F07	10,8
		Tri / 3 ph										
80	3"	Mono / 1 ph	89	159	46	224	264	148	190	90	F07	11,8
		Tri / 3 ph										
100	4"	Mono (ou) Tri	102	178	52	224	376	260	190	90	F07	13,3
125	5"	Mono (ou) Tri	117	190	56	224	376	260	190	90	F07	16,6
150	6"	Mono (ou) Tri	130	203	56	224	376	260	190	90	F07	18,9
200	8"	Mono (ou) Tri	159	238	60	177	479	312	315	100	F10	34,6
250	10"	Mono (ou) Tri	190	268	68	177	509	340	315	250	F10	47,7
300	12"	Mono (ou) Tri	222	306	78	177	509	340	315	250	F10	60,0

Pour pression différentielle 16 bar nous consulter

CONDITIONS DE SERVICE

Pression de services maxi : 16 bar.

Température Maxi : -15°C / +130°C.

Température de pointe : -30°C / +150°C.

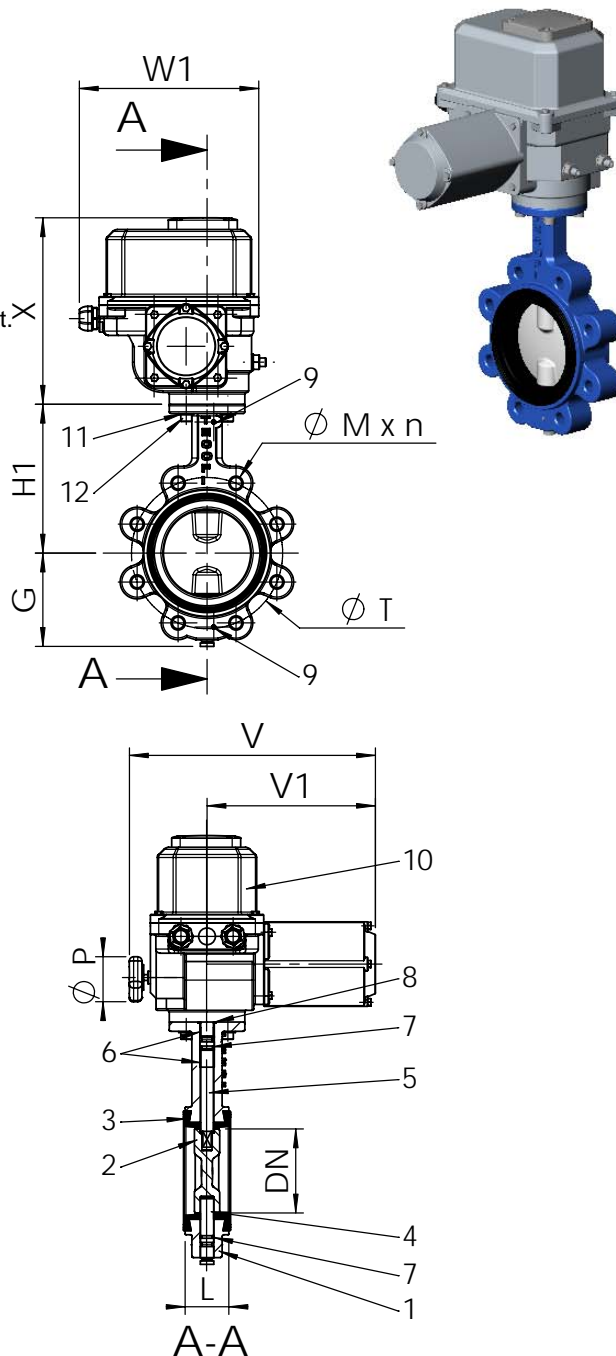

AGREMENT ET NORMES

Fabrication répondant aux exigences de la Directive Européenne 97/23/CE «Équipements sous pression» : catégorie III module H.

Les procédures de tests sont réalisées suivant les normes EN 12266-1, Din 3230, BS 6755 et ISO 5208 :

Corps : 24 bar.
Siège : 17,6 bar.

Écartement suivant les normes NF EN 558-1 série 20, ISO 5272 série 20, DIN 3202.

Montage à brides suivant PN10 / PN16 jusqu'au DN150 et PN10 pour les diamètres supérieurs suivant les normes EN 1092-2, BS 450, AISI B16.1-5. Adaptable entre brides PN16 et ASA 150 sur demande.

Parc Technoland - 2 Allée du Lazio - 69800 Saint Priest - FRANCE

Tél. +33 (0) 4 72 79 05 79 - Fax +33 (0) 4 78 90 19 19 / +33 (0) 4 72 79 05 70

E-mail : tecofi@tecofi.fr - Service commercial / Sales dep. : sales@tecofi.fr - www.tecofi.fr