

Ref. : BS 6161L.pas

Rev. : Initial

Page : 1/1

ШАРОВОЙ КРАН, ТРЕХХОДОВОЙ, L-ОБРАЗНЫЙ ПРОХОД

BS 6161L



ПРИМЕНЕНИЕ

Общее применение : все химические среды, конденсаты, и т.д.

ОБЩИЕ ТЕХНИЧЕСКИЕ ХАРАКТЕРИСТИКИ

Типоразмер: от Ду 1/4" до Ду 2".
Корпус и шар из нержавеющей стали - седло из PTFE.
L-образный проход.
Управление ручкой из нержавеющей стали с системой блокировки.

ИСПОЛНЕНИЕ

5	1	Набивка сальника	PTFE
4	2	Седло	PTFE
3	1	Шток	Нержавеющая сталь 316
2	1	Шар	Нержавеющая сталь 316
1	1	Корпус	Нержавеющая сталь 316
Поз.	Кол-во	Описание	Материал



РАЗМЕРЫ

Ду		L	H	P	Вес (кг)
мм	дюйм				
8	1/4"	74	63	92	0,77
12	3/8"	74	63	92	0,72
15	1/2"	80	71	112	1,08
20	3/4"	89	80	150	1,51
25	1"	105	84	150	2,52
32	1"1/4"	113	89	150	4,10
40	1"1/2"	140	91	150	4,60
50	2"	161	117	240	7,50

РАБОЧИЕ УСЛОВИЯ

Максимальное рабочее давление : 40 бар (10 бар для пара)
Максимальная температура: -50°C / +140°C.

НОРМЫ И СТАНДАРТЫ

Резьба газовая согласно норме ISO 228-1.

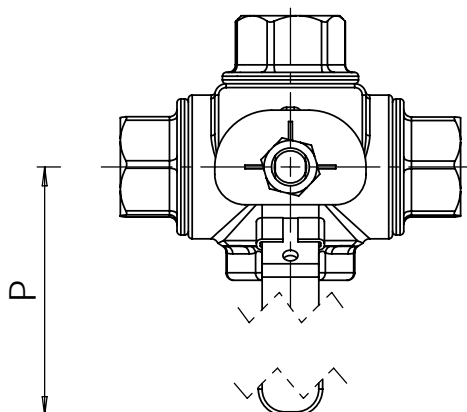
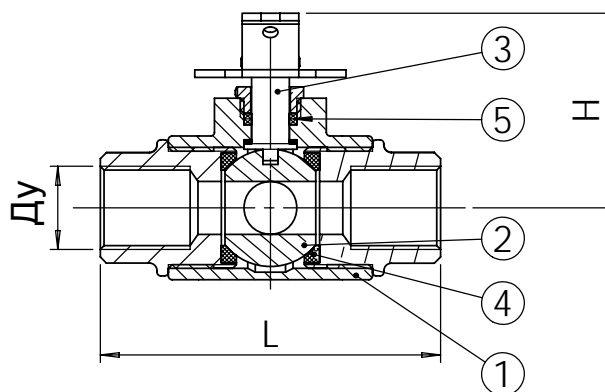

Фотографии и технические рисунки не являются договорными. Спецификация продукции может быть изменена без предварительного уведомления.