

Ce document est la propriété exclusive de TECOFI. Toute communication ou reproduction de ce document, sous quelque forme que ce soit, et toute exploitation ou communication de son contenu sont interdites, sauf autorisation écrite expresse. Tout manquement à cette règle est illicite et expose son auteur au versement de dommages et intérêts. Tous droits réservés pour le cas de la délivrance d'un brevet, d'un modèle d'utilité ou d'un modèle de présentation. Les photographies et les illustrations techniques ne sont pas contractuelles. Les spécifications des produits présentés sont susceptibles de modifications sans avis préalable. Ils ne peuvent être invoqués, à aucun moment, par le client à l'encontre de TECOFI.

This document is the exclusive property of TECOFI. The reproduction, distribution and utilization of this document as well as the communication of its contents to others without express authorization are prohibited. Offenders will be held liable for the payment of damages. All rights reserved in the event of the grant of a patent, utility model or design. Photos and technical art works are not contractual. The specifications of the presented products are open to modifications without previous advice. They cannot be called, at any time, by the customer against TECOFI.

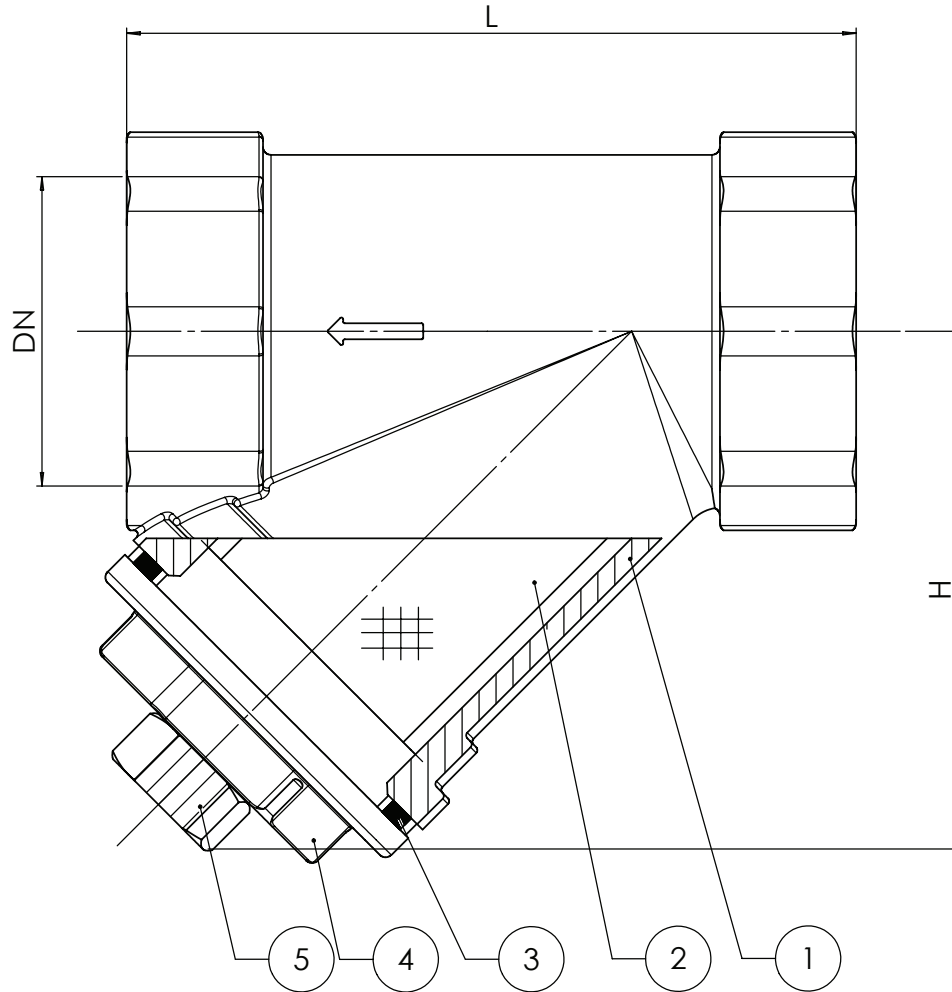

**CONDITIONS DE SERVICE /  
PRESSURE TEMPERATURE RATING**

PS max : 55 bar (TS max : +120 °C)  
20 bar (TS max : +300 °C)

DN		L	H	Maille / Mesh (mm)	Poids / Weight (kg)
mm	inch				
10	1/4"	90	60	0,8	0,81
12	3/8"	90	60		0,81
15	1/2"	90	60		0,81
20	3/4"	110	75		1,25
25	1"	130	93		1,91
32	1" 1/4"	160	120		4,7
40	1" 1/2"	160	120		4,7
50	2"	160	145		6,8

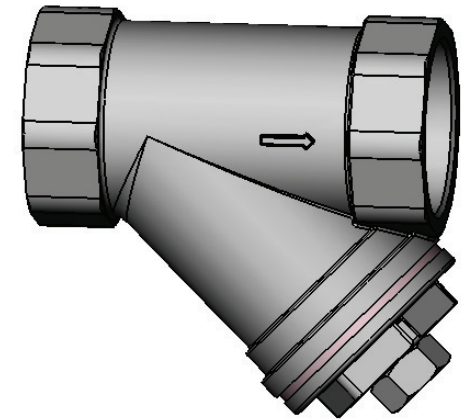

Taraudage gaz suivant la norme ISO 228-1.  
BSP threaded according to standard ISO 228-1.

5	1	Vis de purge / Drain plug	Acier / Steel	
4	1	Chapeau / Cover	Acier / Steel	
3	1	Joint / Gasket	Fibre / Fiber	
2	1	Tamis / Strainer	Inox / Stainless steel	
1	1	Corps / Body	Acier / Cast steel A105	
Rep. Pos.	Nb. Qty.	Désignation Description	Matière Material	Remarque Remark

MODIF.	IN	RT	16/02/04	Création initiale	B	JO	10/12/07	Rajout dimensions	D		
	GD		20/04/06	Mise à jour	C				E		
Dessiné par Drawn by		JO		Vérifié par Approved by		JO		Client Customer		Affaire File Reference	
Titre Title		Filtre à tamis taraudé gaz / BSP threaded type "Y" strainer		PN 55		Echelle Scale		Date Date		10/12/2007	
No. Dessin Drawing Nb		F 5150.doc		Ind.		B					



5, Impasse Pascal  
Z.I. - BP 177  
69686 CHASSIEU  
FRANCE

Tel : +33 (0) 4 72 79 05 79  
Fax : +33 (0) 4 78 90 19 19  
E-mail : sales@tecofi.fr  
Web : www.tecofi.fr