

Ce document est la propriété exclusive de TECOFI. Toute communication ou reproduction de ce document, sous quelque forme que ce soit, et toute exploitation ou communication de son contenu sont interdites, sauf autorisation écrite expresse. Tout manquement à cette règle est illicite et expose son auteur au versement de dommages et intérêts. Tous droits réservés pour le cas de la délivrance d'un brevet, d'un modèle d'utilité ou d'un modèle de présentation. Les photographies et les illustrations techniques ne sont pas contractuelles. Les spécifications des produits présentés sont susceptibles de modifications sans avis préalable. Ils ne peuvent être invoqués, à aucun moment, par le client à l'encontre de TECOFI.

This document is the exclusive property of TECOFI. The reproduction, distribution and utilization of this document as well as the communication of its contents to others without express authorization are prohibited. Offenders will be held liable for the payment of damages. All rights reserved in the event of the grant of a patent, utility model or design. Photos and technical art works are not contractual. The specifications of the presented products are open to modifications without previous advice. They cannot be called, at any time, by the customer against TECOFI.

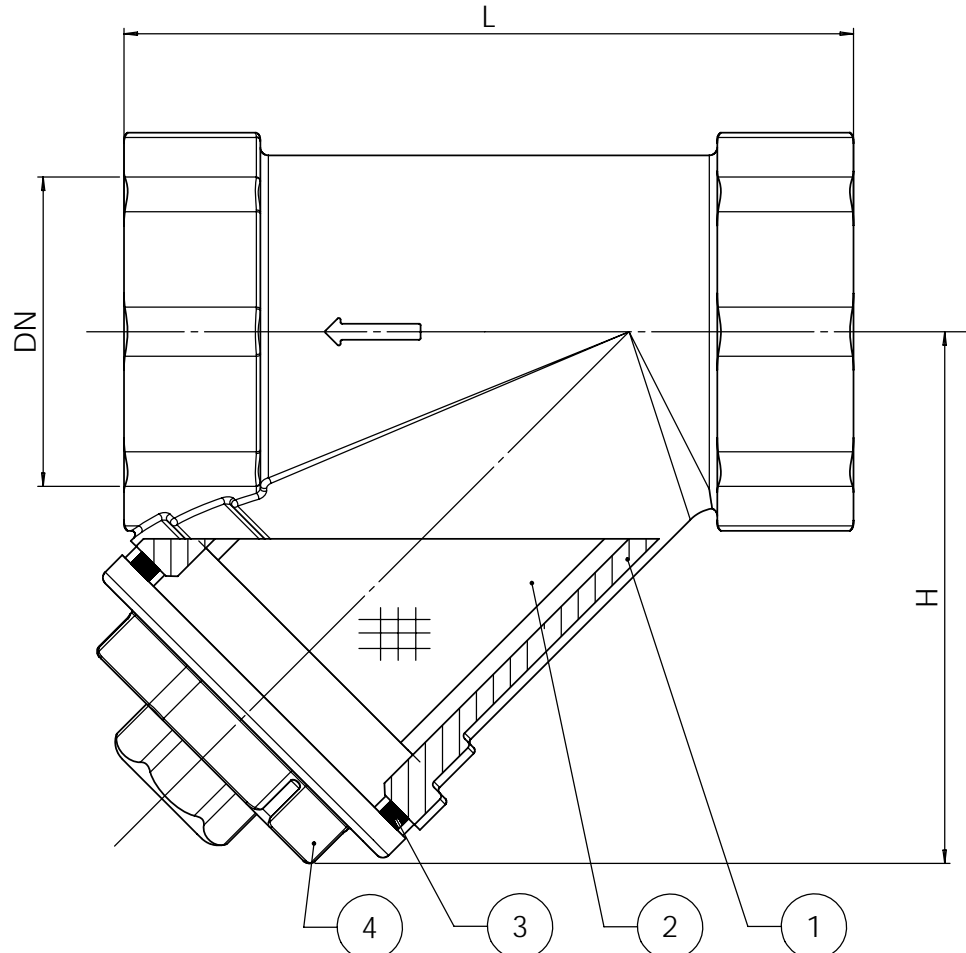

DN		L	H	Maille / Mesh (mm)	Poids / Weight (kg)
mm	inch				
12	3/8"	85	55	0,5	0,6
15	1/2"	85	55		0,6
20	3/4"	100	68		0,9
25	1"	120	73	0,8	1,4
32	1" 1/4	140	83		2,0
40	1" 1/2	160	97		3,0
50	2"	190	110		5,0

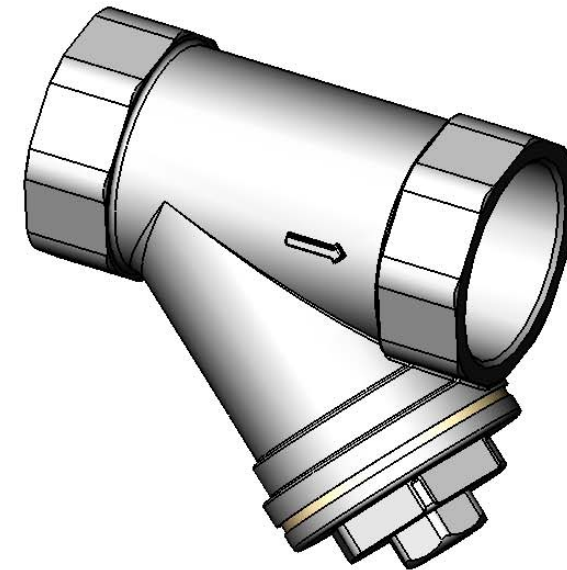

Taroudage gaz suivant la norme ISO 228-1.
BSP threaded according to standard ISO 228-1.

**CONDITIONS DE SERVICE /
PRESSURE TEMPERATURE RATING**

PS max : 16 bar (TS max : +150 °C)
8,8 bar (TS max : +300 °C)

4	1	Chapeau / Cover	Fonte / Cast iron EN-GJL-250	
3	1	Joint / Gasket	Fibre / Fiber	
2	1	Tamis / Strainer	Inox / Stainless steel X5CrNi18-10	
1	1	Corps / Body	Fonte / Cast iron EN-GJL-250	

Rep. Pos.	Nb. Qty.	Désignation	Description	Matière	Material	Remarque	Remark
-----------	----------	-------------	-------------	---------	----------	----------	--------

MODIF.	RM	05/02/04	Création initiale	B	04	20/04/06	Mise à jour	D			
	RT	16/02/04	Ajout du DN 3/8"	C				E			
Dessiné par / Drawn by		GD		Vérifié par / Approved by		JO		Client / Customer		Affaire / File Reference	
Titre / Title		Filtre à tamis taroudé gaz / BSP threaded type "Y" strainer						Echelle / Scale		Date / Date	
Titre / Title		PN 16						Echelle / Scale		Date / Date	
No. Dessin / Drawing Nb		F 3140.doc						Ind.		B	