

Ce document est la propriété exclusive de TECOFI. Toute communication ou reproduction de ce document, sous quelque forme que ce soit, et toute exploitation ou communication de son contenu sont interdites, sauf autorisation écrite expresse. Tout manquement à cette règle est illicite et expose son auteur au versement de dommages et intérêts. Tous droits réservés pour le cas de la délivrance d'un brevet, d'un modèle d'utilité ou d'un modèle de présentation. Les photographies et les illustrations techniques ne sont pas contractuelles. Les spécifications des produits présentés sont susceptibles de modifications sans avis préalable. Ils ne peuvent être invoqués, à aucun moment, par le client à l'encontre de TECOFI.

This document is the exclusive property of TECOFI. The reproduction, distribution and utilization of this document as well as the communication of its contents to others without express authorization are prohibited. Offenders will be held liable for the payment of damages. All rights reserved in the event of the grant of a patent, utility model or design. Photos and technical art works are not contractual. The specifications of the presented products are open to modifications without previous advice. They cannot be called, at any time, by the customer against TECOFI.

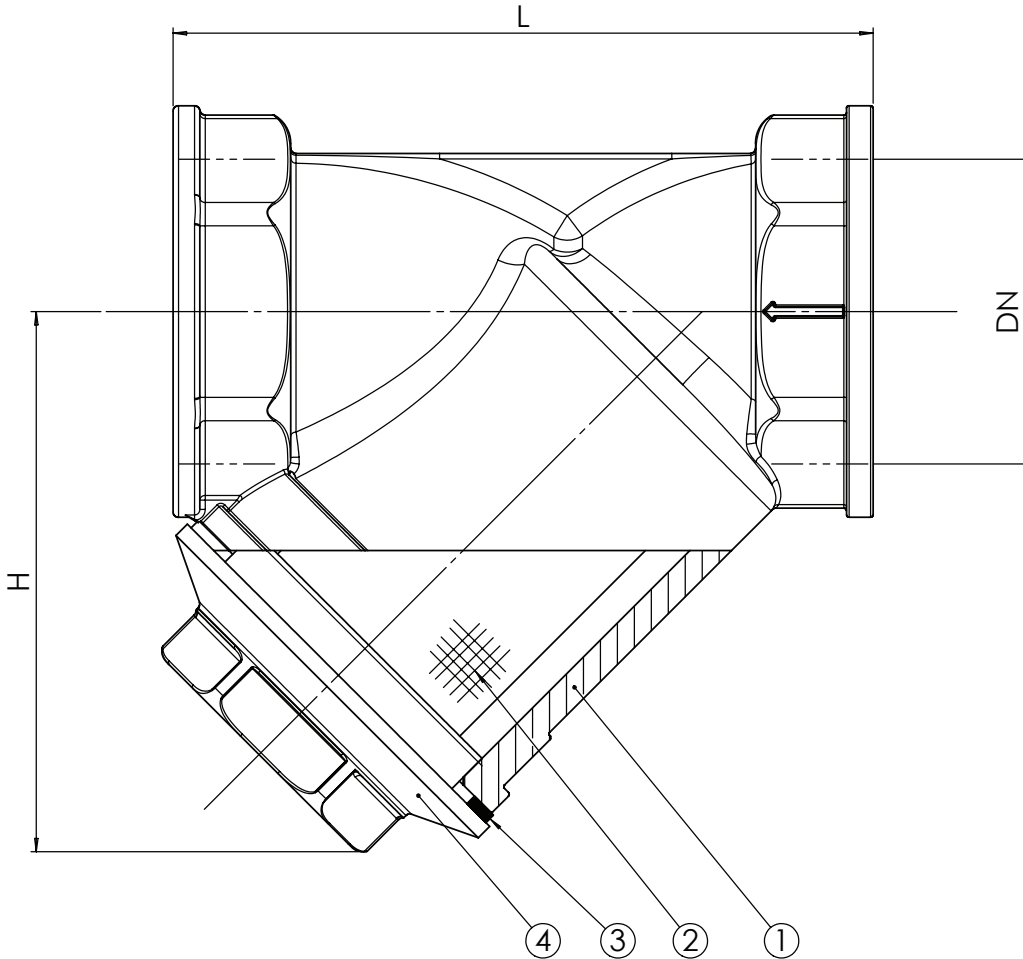

DN		L	H	Maille / Mesh (mm)	Poids / Weight (kg)
mm	inch				
15	1/2"	58,0	39,7	0,4	0,144
20	3/4"	67,5	44,2	0,4	0,21
25	1"	82,5	53,8	0,4	0,325
32	1" 1/4	91,5	61,7	0,5	0,484
40	1" 1/2	106,5	71,5	0,5	0,773
50	2"	126	88,9	0,5	1,350

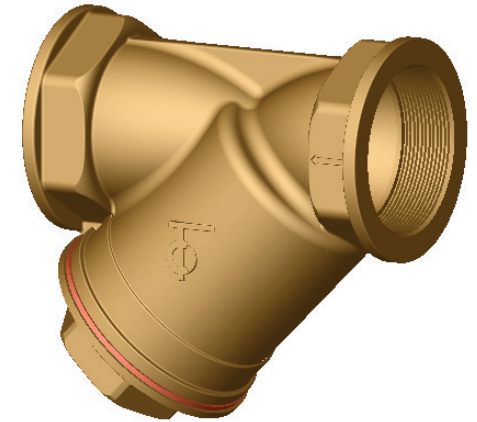



Taroudage gaz suivant la norme ISO 228-1.
BSP threaded according to standard ISO 228-1.

4	1	Chapeau / Bonnet	Bronze / Bronze	
3	1	Joint / Gasket	Fibre / Fiber	
2	1	Tamis / Strainer	Inox / Stainless steel	
1	1	Corps / Body	Bronze / Bronze	
Rep. Pos.	Nb. Qty.	Désignation Description	Matière Material	Remarque Remark

CONDITIONS DE SERVICE /
PRESSURE TEMPERATURE RATING

PS max : 20 bar
T max : + 120 °C

MODIF.	<input checked="" type="checkbox"/> Modification dimensions produit	<input checked="" type="checkbox"/> Modif tableau de valeurs + Taroudage	<input checked="" type="checkbox"/> Modif normes + cartouche
	<input checked="" type="checkbox"/> Modification du tableau de valeurs	<input checked="" type="checkbox"/> Ajout logo + Modifs valeurs	<input checked="" type="checkbox"/> Modif conditions service
 5, Impasse Pascal Z.I. - BP 177 69686 CHASSIEU FRANCE		Dessiné par Drawn by	GD
 Tel : +33 (0) 4 72 79 05 79 Fax : +33 (0) 4 78 90 19 19 E-mail : sales@tecofi.fr Web : www.tecofi.fr		Vérifié par Approved by	GD
Titre Title		Client Customer	
Filtre à tamis taroudé gaz BSP Threaded type "Y" strainer DN 1/2" - 2" PN20		Affaire File Reference	
Echelle Scale		Date Date	
17/06/2009		17/06/2009	
No. Dessin Drawing Nb		Ind.	
F 2143.doc		G	